

Istruzioni di posa PORTA A BATTENTE MISTA



Minimo 2 persone
1 Giornata

PREPARAZIONE DELLA POSA

Strumenti necessari per l'installazione, esclusi i tasselli da cemento e spessori

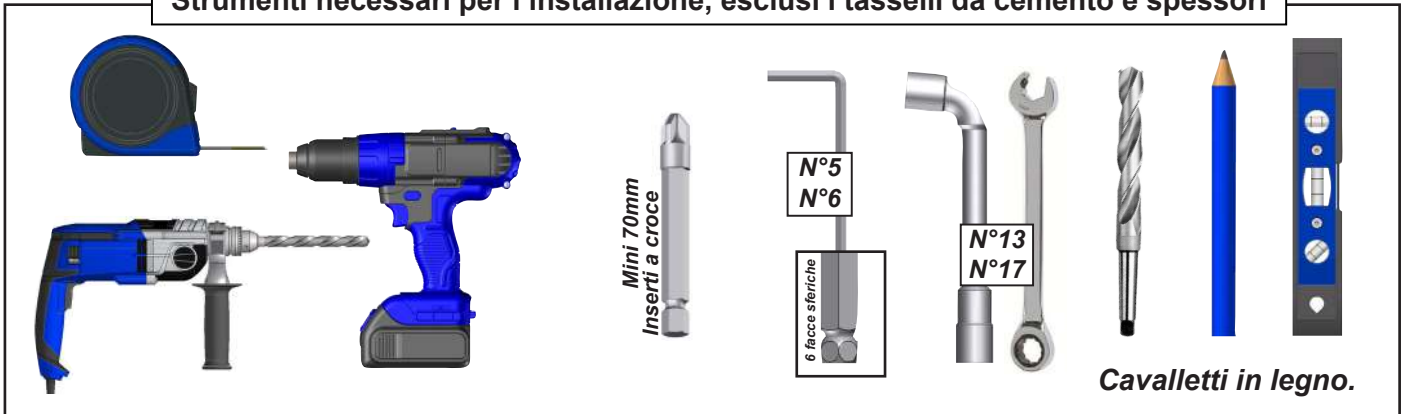

ATTENZIONE



ATTENZIONE! SI PREGA DI LEGGERE IL PRESENTE MANUALE D'USO PRIMA DI QUALSIASI UTILIZZO E INSTALLAZIONE DEL PRODOTTO. CONSERVARE QUESTE ISTRUZIONI PER POTERCI FARE RIFERIMENTO IN SEGUITO.

- La posa di un cancello deve essere eseguita con cautela, date le sue caratteristiche, e richiede un certo livello di competenza:

- Rilevamento delle misure e livellamento degli elementi.
- Foratura della parete e del pavimento; installazione di ancoraggi chimici o fissaggi adeguati.
- Movimentazione di carichi pesanti.
- Collegamento elettrico.

In caso di dubbi sul corretto svolgimento e sulla sicurezza della posa, si rivolga a un professionista.

- Il cancello deve essere installato a regola d'arte. Sono necessarie almeno due persone dotate di dispositivi di protezione individuale (DPI) e dell'attrezzatura adeguata. In caso di problemi, si prega di consultare una persona qualificata su questo prodotto per ottenere assistenza.

- Rispettate le istruzioni di sicurezza per prevenire eventuali danni legati a un uso improprio! Rispettate tutte le avvertenze riportate sul manuale.

- Si tratta di un prodotto che presenta un rischio di caduta e di gravi lesioni personali. Tutte le fasi di montaggio devono essere scrupolosamente rispettate. Un difetto di fissaggio o una posa errata può causare la caduta o la rottura del cancello. È importante per la sicurezza delle persone seguire queste istruzioni.

- È severamente vietato appendersi alla struttura del cancello.

- È severamente vietato salire sulla struttura del cancello.

- È responsabilità dell'installatore garantire il fissaggio e il mantenimento del cancello.

- Non installare il cancello in una zona soggetta a vento forte.

- Il produttore non si assume alcuna responsabilità per i danni causati al cancello o al suo contenuto da calamità naturali o eventi particolari per qualsiasi prodotto installato in modo non conforme alle raccomandazioni presenti nelle istruzioni di montaggio.



PRIMA DI INIZIARE LA POSA, controllare il contenuto dei pacchi ricevuti se durante il controllo si nota qualcosa di strano o se manca qualcosa, contattare immediatamente il nostro servizio tecnico (non montare il portone se alcuni elementi sono difettosi).

Verificate la planarità della parete e del pavimento. Nel caso di una parete o di un pavimento concavo o bombato, effettuare un solido fissaggio per ottenere un corretto allineamento degli elementi da posare.

Posa su lastra di cemento obbligatoria.

Raccomandazione: Si consiglia di lubrificare le viti in acciaio inossidabile prima dell'assemblaggio per evitare il grippaggio dovuto al surriscaldamento dei fissaggi in caso di avvitamento troppo rapido. Si consiglia inoltre di avvitare gradualmente con movimenti avanti e indietro e una coppia di serraggio moderata.



PORTA A BATTENTE MISTA



Disimballare i pacchi ricevuti. Attenzione ai graffi: non utilizzare taglierini.

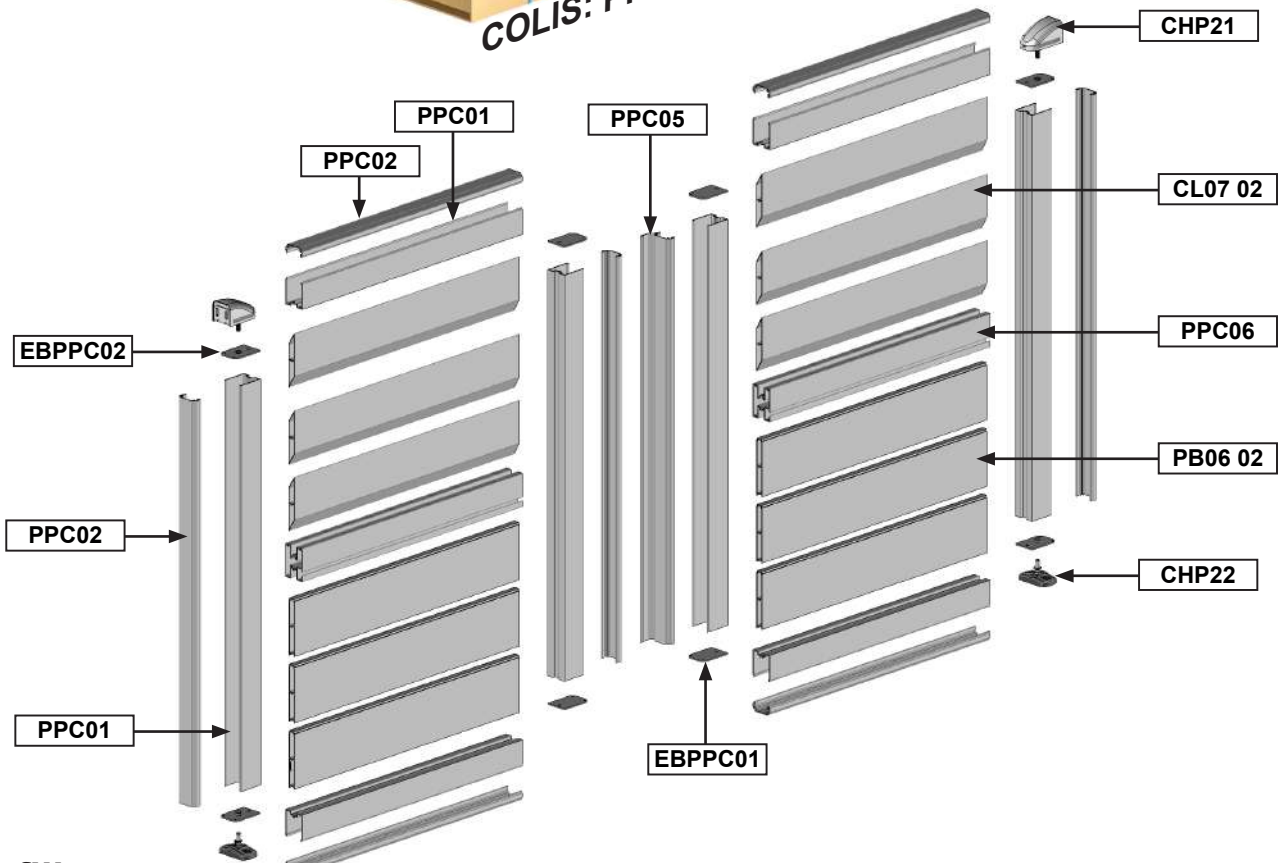
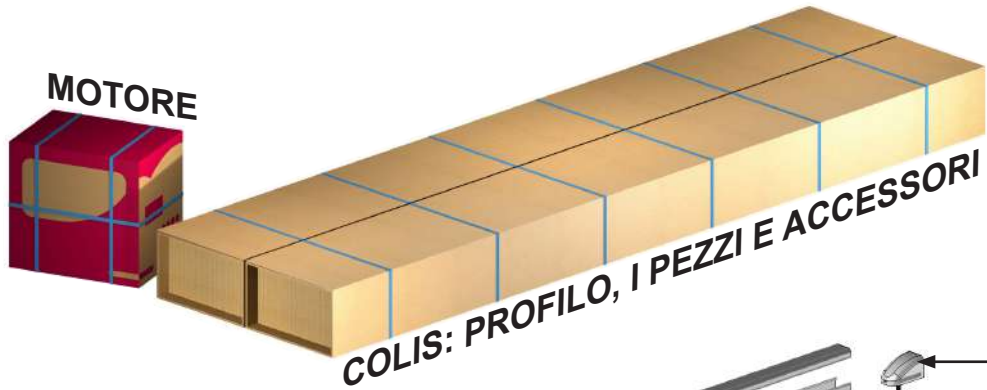

Profili :

PPC01 : Nb 4
Profilo montante

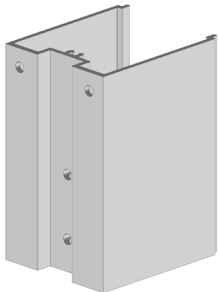

PPC01 : Nb 4
Profilo Telaio

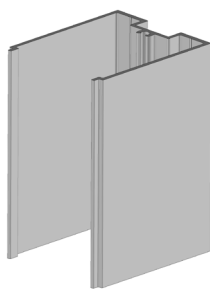

PPC02 : Nb 7
Profilo Finitura



PPC06 : Nb 2
Profilo Traversa

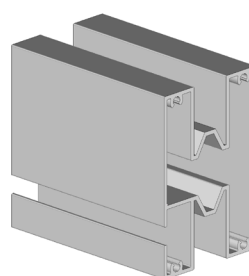

PPC05 : Nb 1
Profilo Finitura

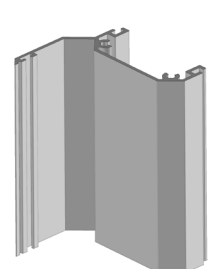

PB06 02 :
Profilo di riempimento
Hauteur 1585mm = Nb 3
Hauteur 1735mm = Nb 3
Hauteur 1885mm = Nb 3
Hauteur 2035mm = Nb 3

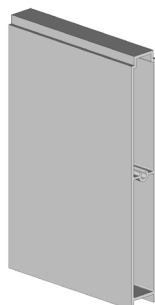

CL07 02 :
Profilo di riempimento
Hauteur 1585mm = Nb 6
Hauteur 1735mm = Nb 7
Hauteur 1885mm = Nb 8
Hauteur 2035mm = Nb 9

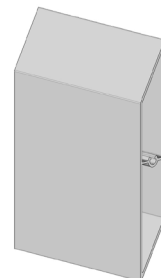

Pezzi e viteria:

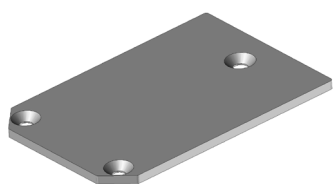

EBPPC 01 : x4



PLP8654 :
x4



DIN125M8 :
x4



DIN912M8x20 :
x4

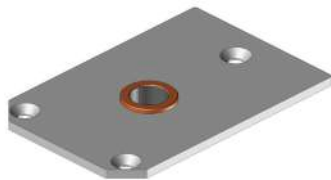

EBPPC 02 : x4



DIN7982ST4.2x32 :
x24



DIN7982ST4.2x50 :
N. profili riempimento x2



DIN7981ST4.2x50 :
x40

Accessoires :

CHP21 : x2



CHP22 : x2

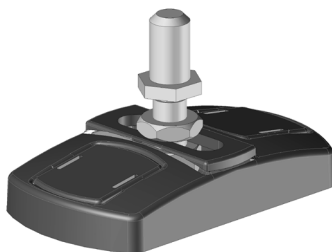

CHP23 : x1

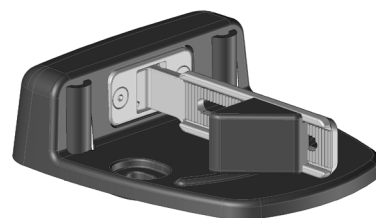

Versione motorizzazione:



O

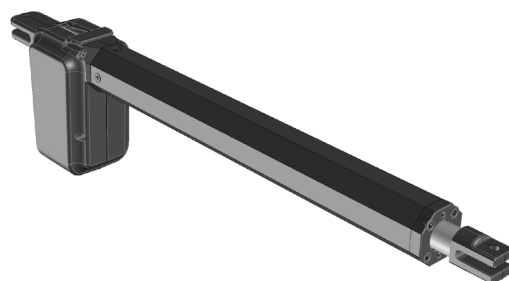

WINGATE FIRST

WINGATE HYPER

Versione manuale:

CHP17 : x1



CHP20 : x1

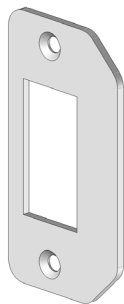

CHP16 : x2



CHP19 : x1



DIN7504P-ST4.8x16 :
x4

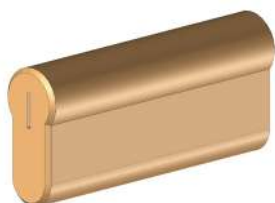

CHP18 : x1

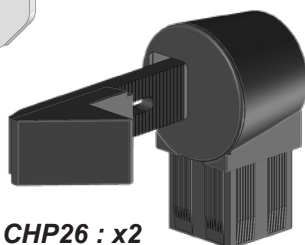

CHP26 : x2

Messa in posa.

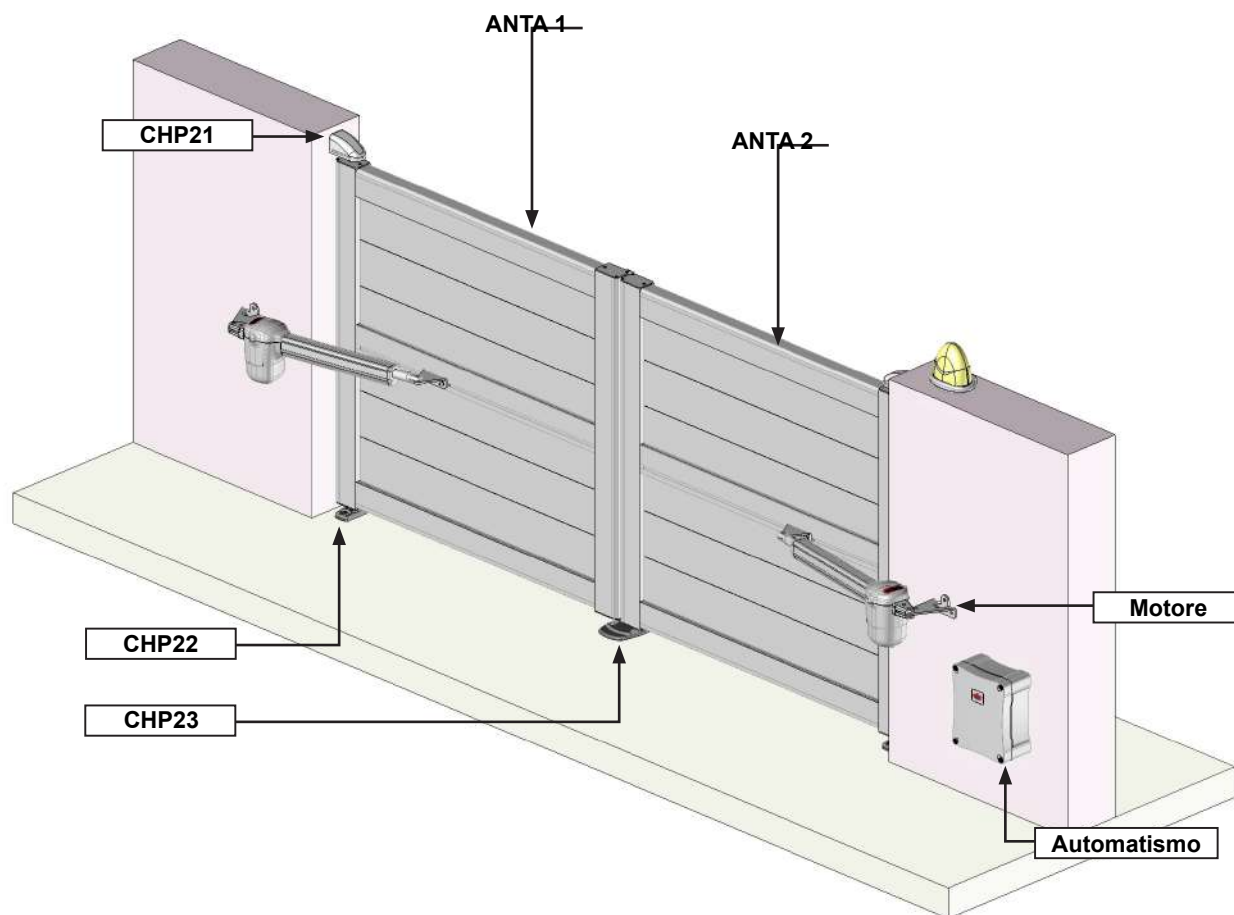

Indice :

1 - Preparazione dei profili dei telai	P 5
2 - Montare preventivamente i supporti del motore	P 5
3 - Assemblaggio del telaio inferiore	P 6
4 - Assemblaggio del pannello inferiore	P 7
5 - Assemblaggio del profilo trasversale PPC06.	P 8
6 - Assemblaggio del pannello superiore.	P 9
7 - Assemblaggio del telaio superiore	P 10
8 - Assemblaggio dell'anta secondaria	P 10
9 - Inserire i profili di finitura verticali	P 11
10 - Posa della maniglia nella versione manuale	P 13
11 - Assemblaggio dei tappi	P 14
12 - Posa del supporto girevole	P 16
13 - Marcatura dei supporti e dei cardini	P 17
14 - Foratura e fissaggio dei supporti	P 18
15 - Posa delle ante	P 19
16 - Fissaggio del pattino centrale e del fermo CHP26	P 20
17 - Collegamento e programmazione	P 22

1 Preparazione dei profili per telai PPC01.

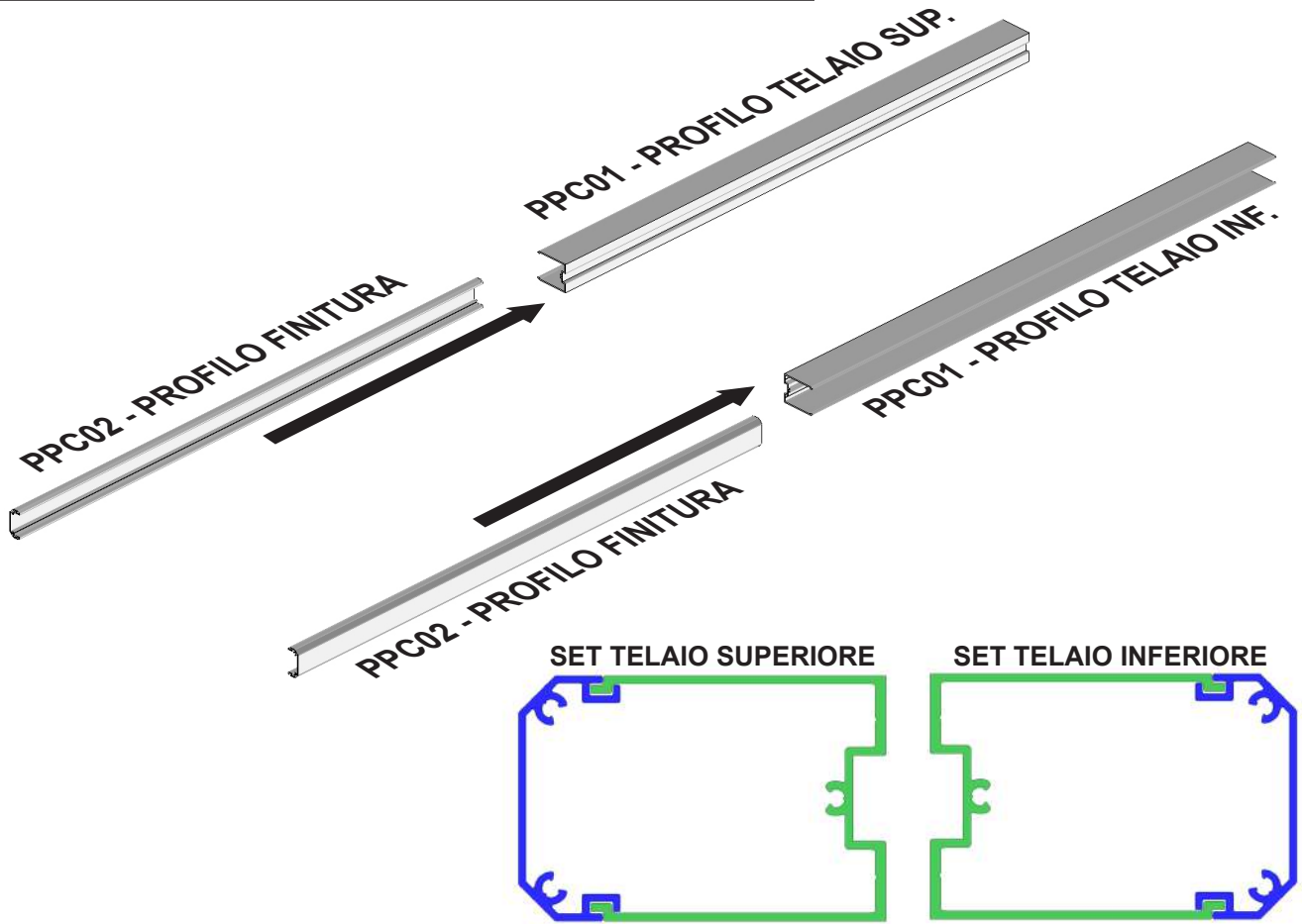

2 Montare preventivamente il supporto motore.

Versione motorizzata.

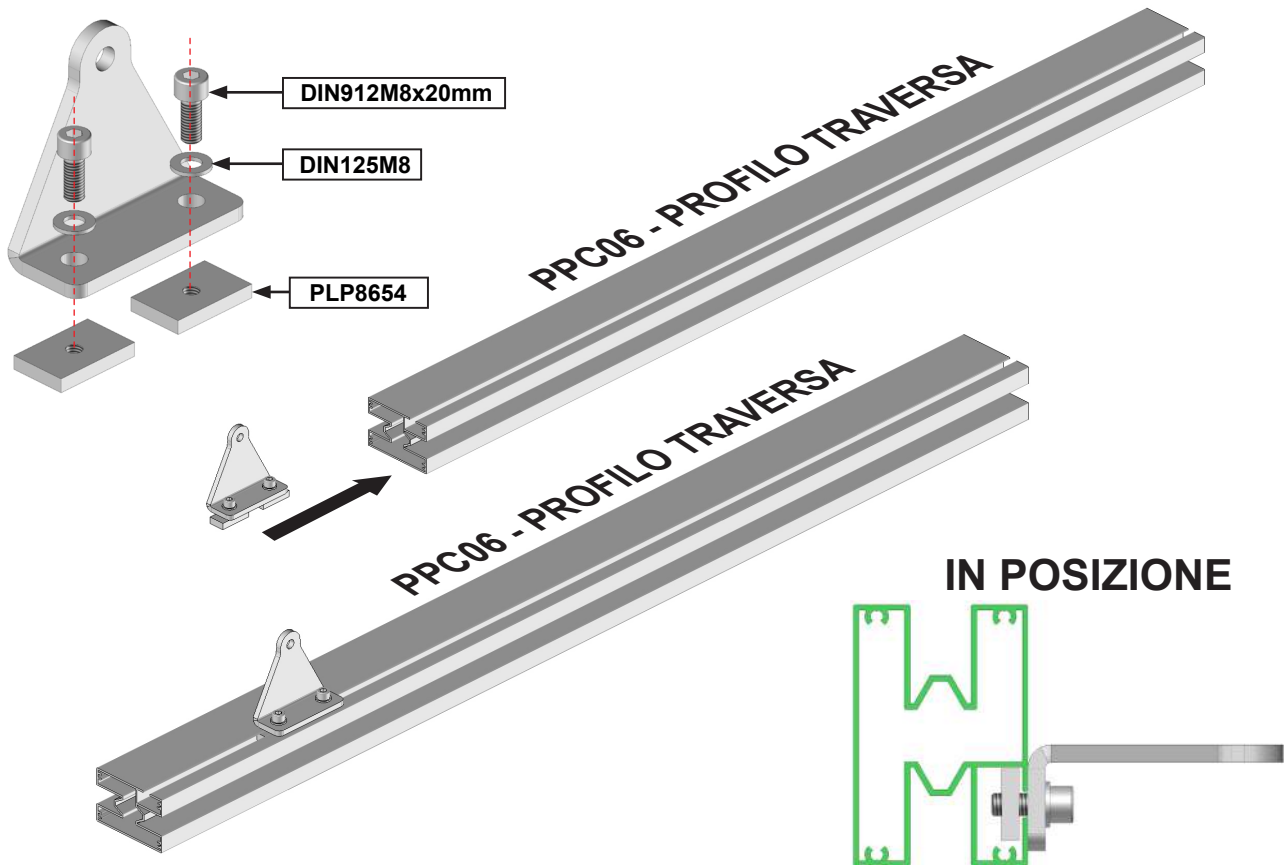

3 Assemblaggio del telaio inferiore.

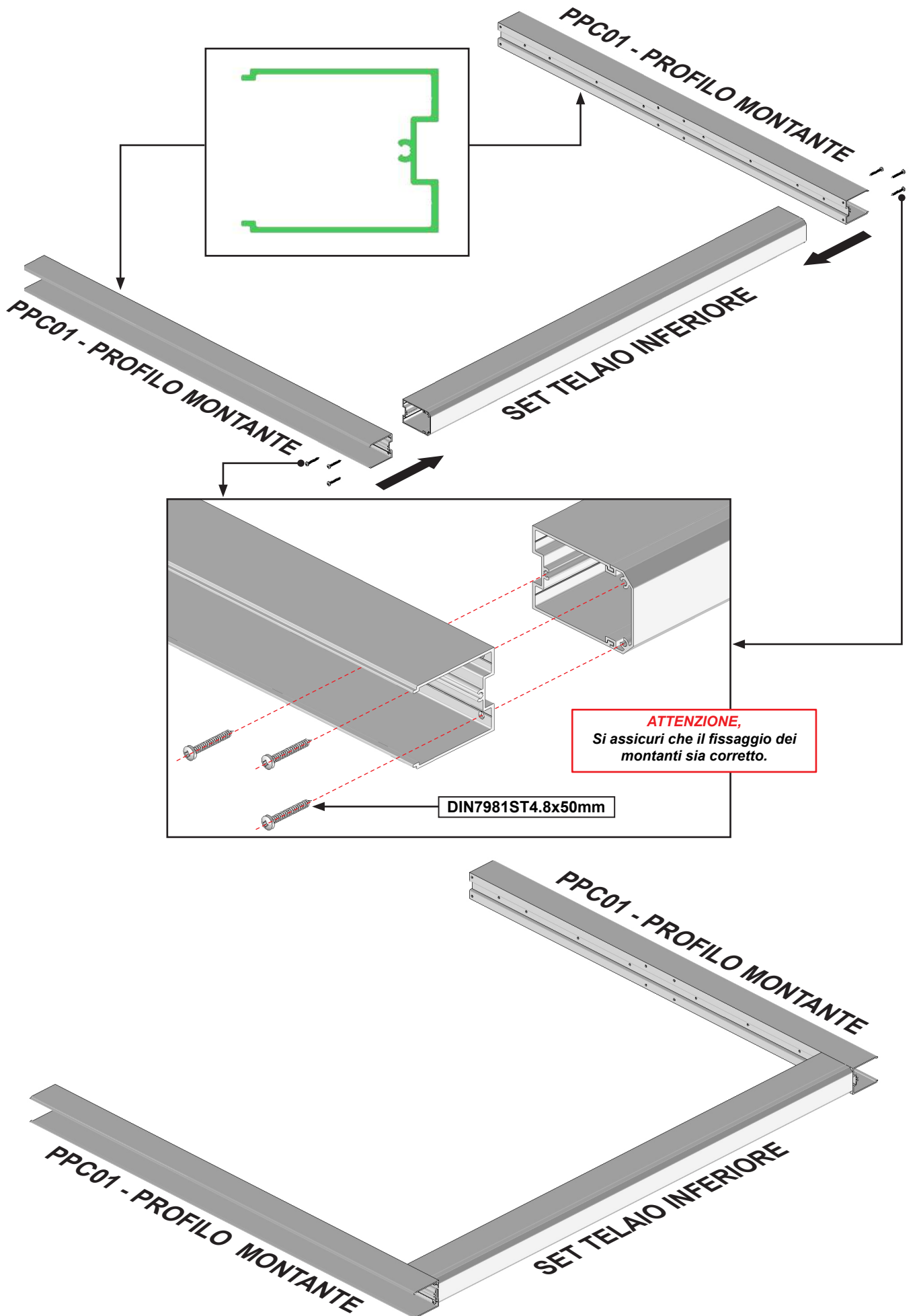

4 Assemblaggio del pannello inferiore.

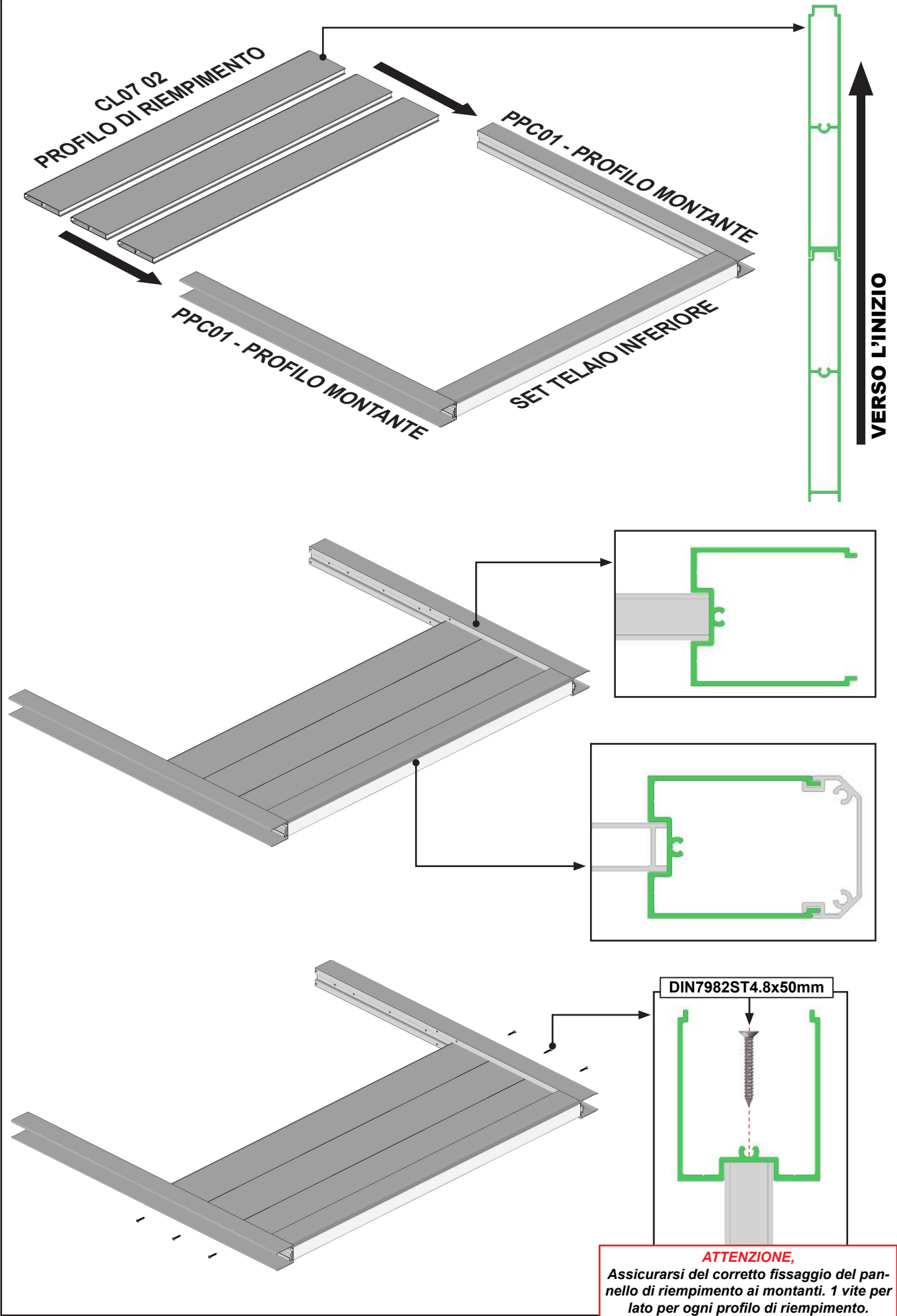

5 Assemblaggio del profilo trasversale PPC06.

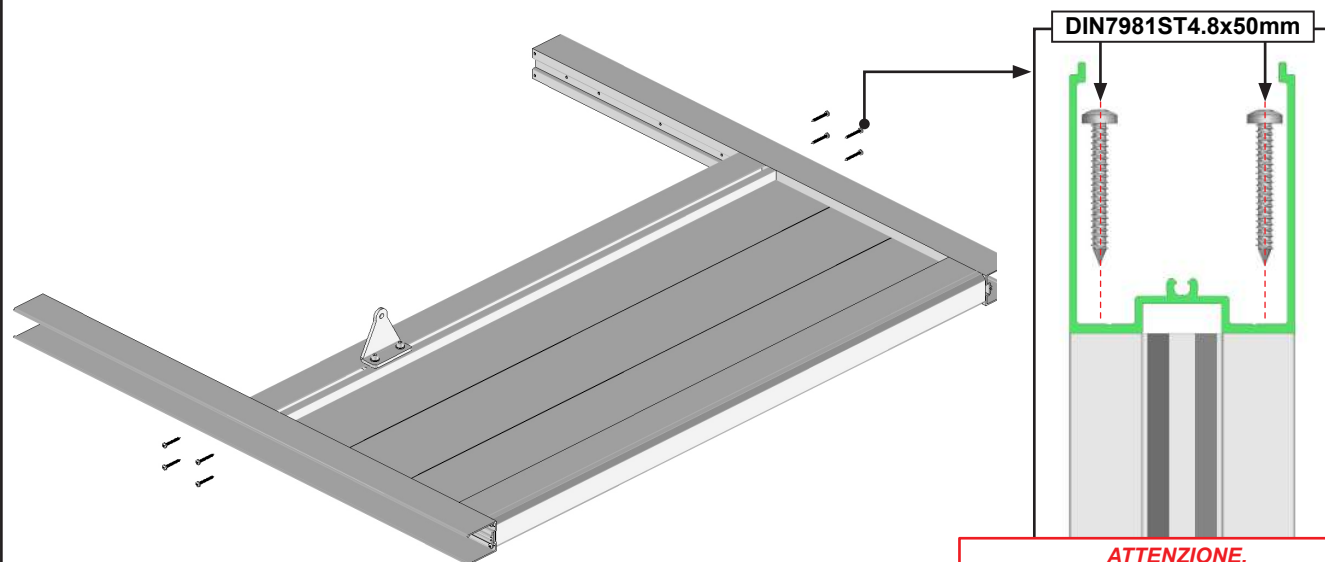
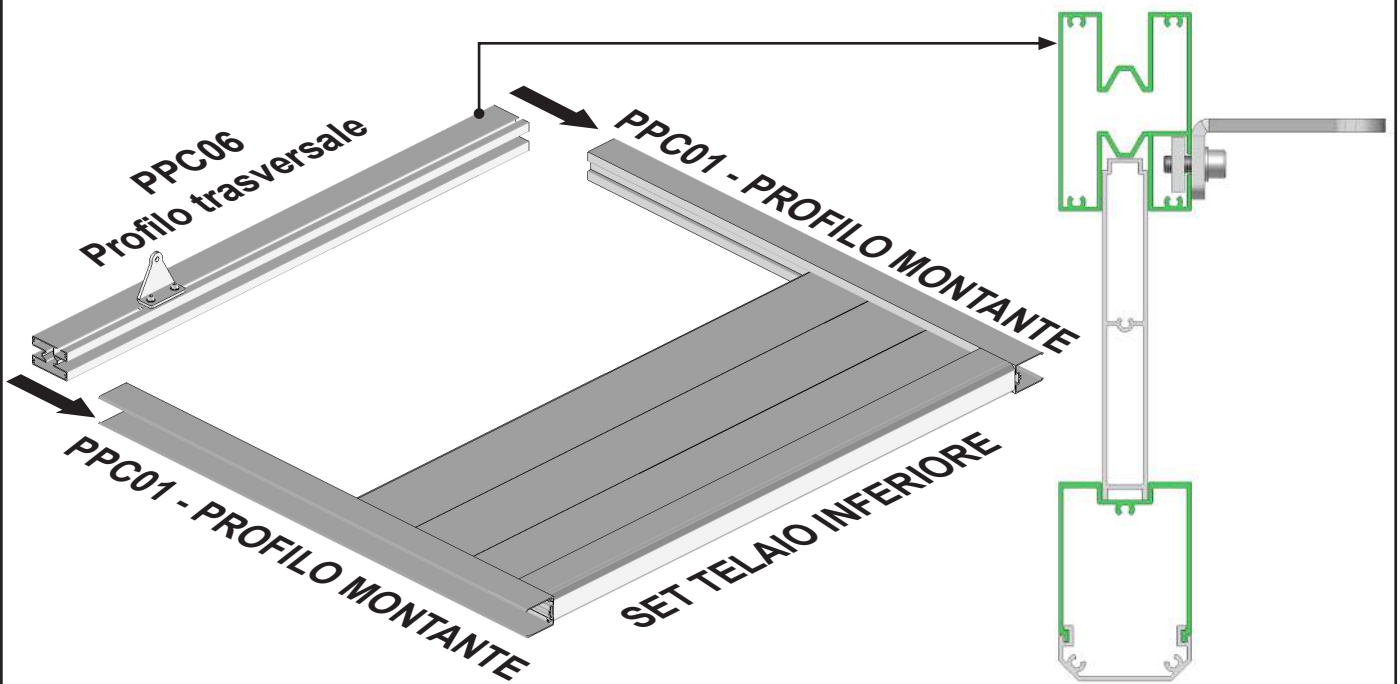

ATTENZIONE,
Assicuratevi che il fissaggio del pannello
sia corretto ai montanti. 4 viti su ciascun
lato del profilo trasversale.

6 Assemblaggio del pannello superiore.

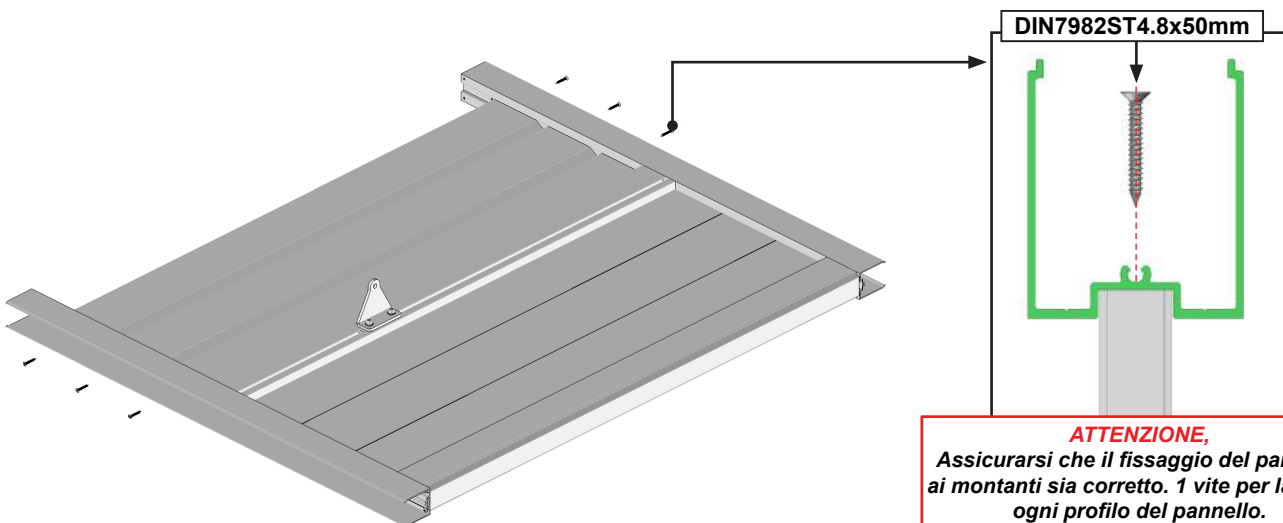
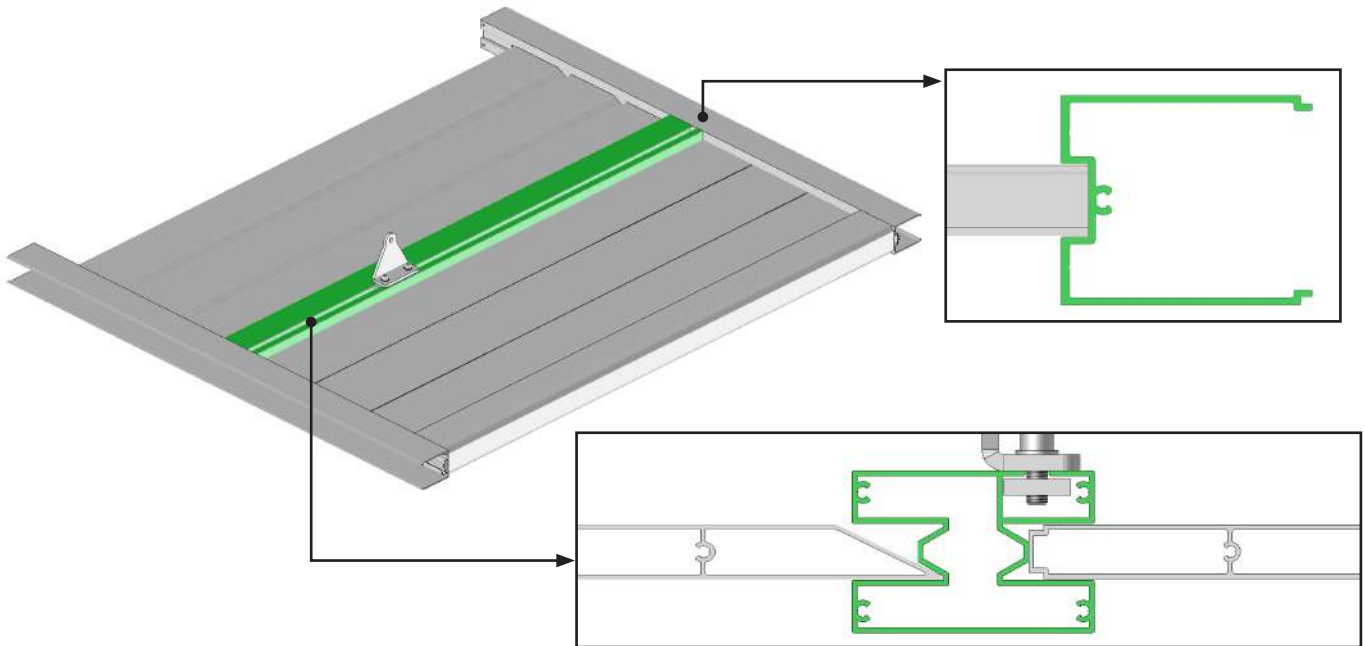
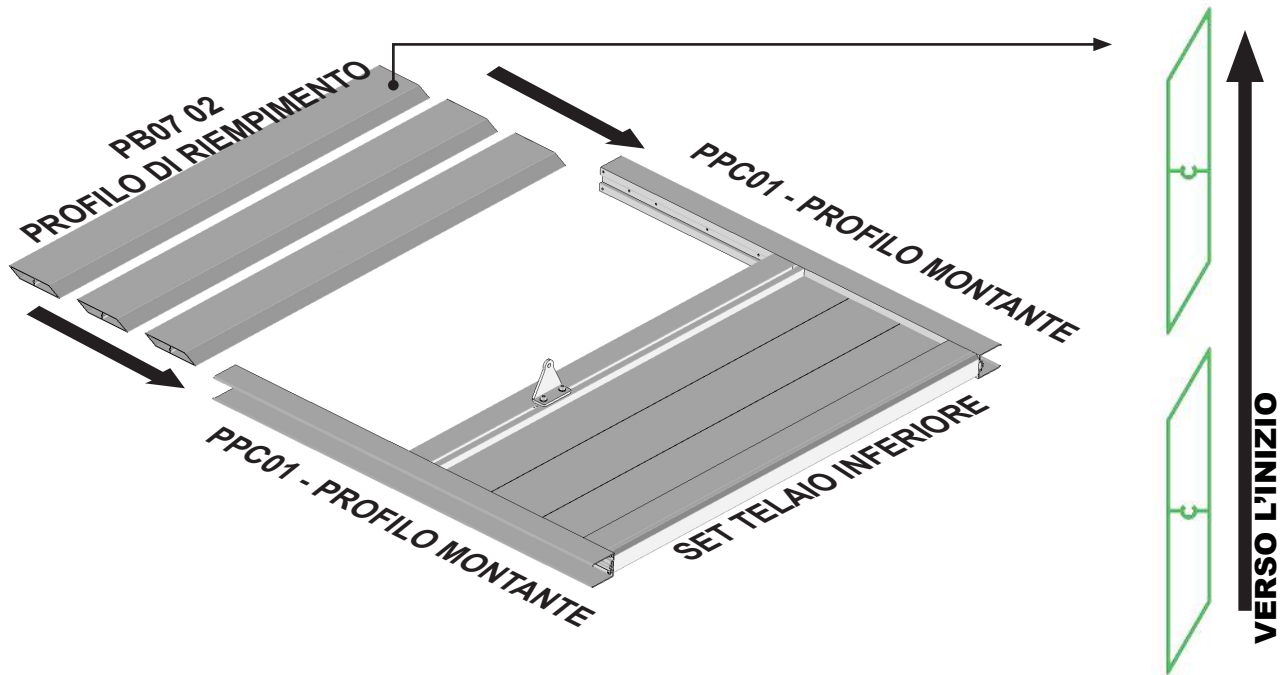

7 Assemblaggio del telaio superiore.

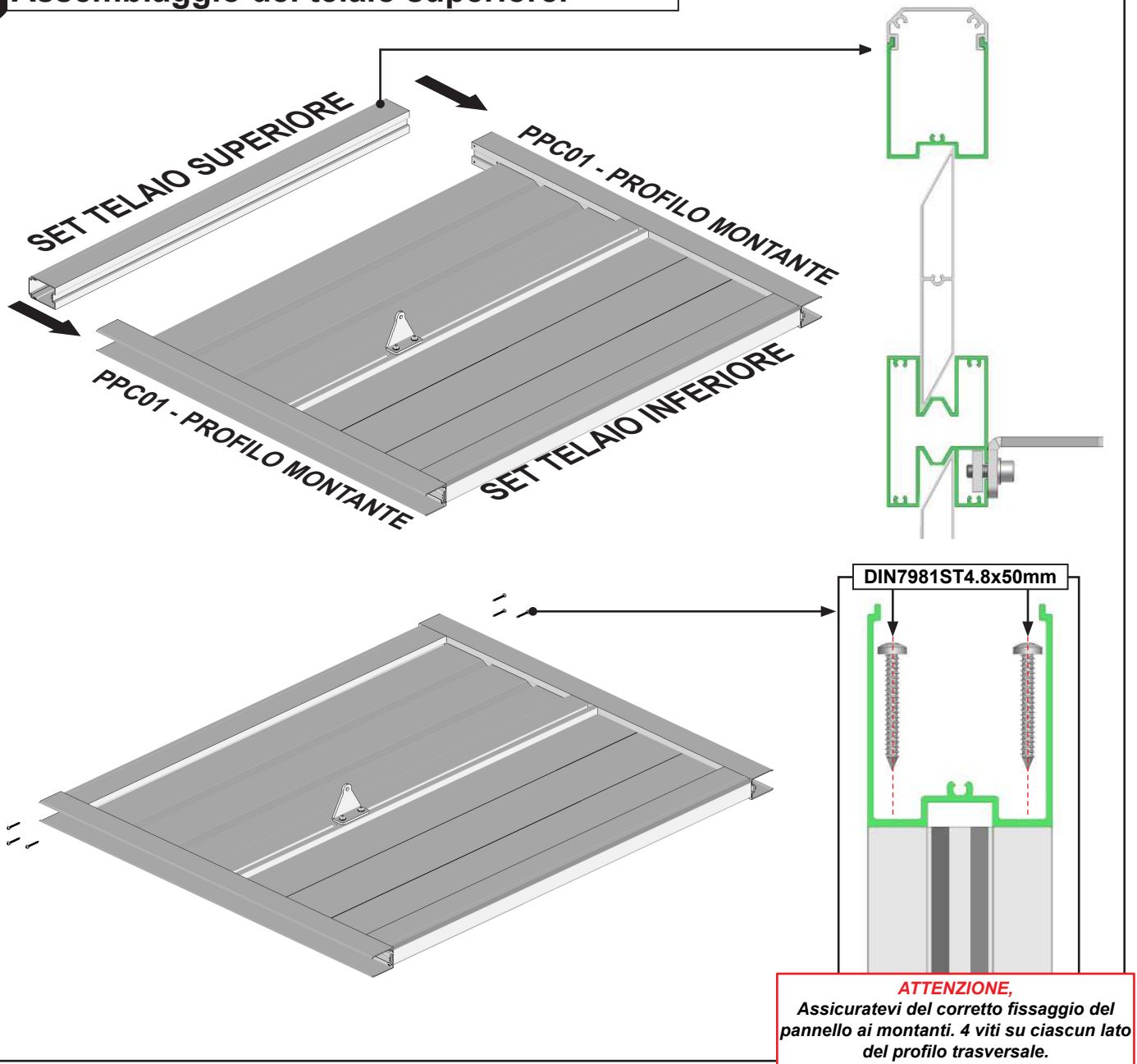

8 Assemblaggio della seconda anta.

Ripetete i passaggi da 1 a 7 per l'anta opposta.

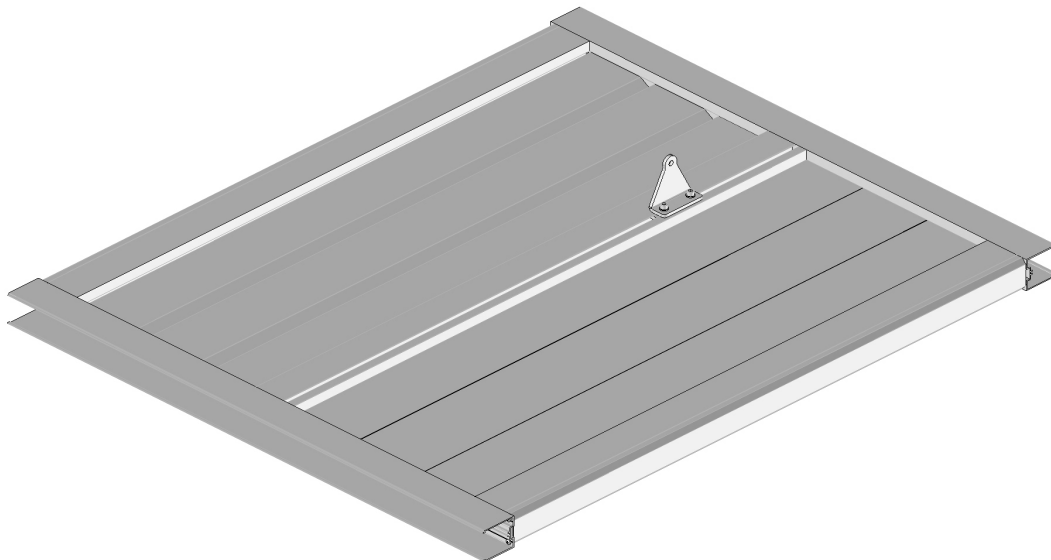

9 Inserire i profili di finitura montante.

Versione motorizzata.

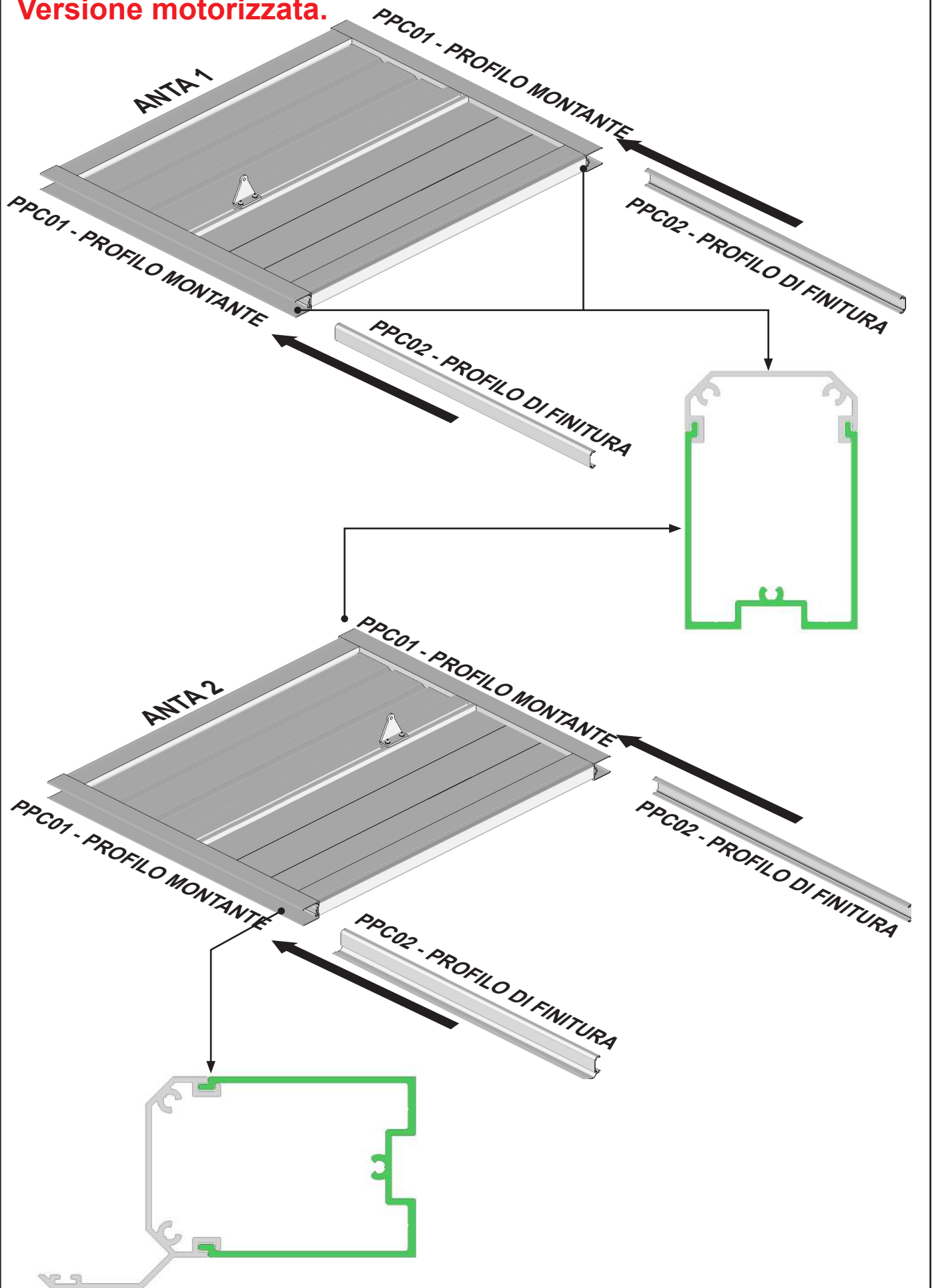

9 Inserire i profili di finitura montante.

Versione manuale.

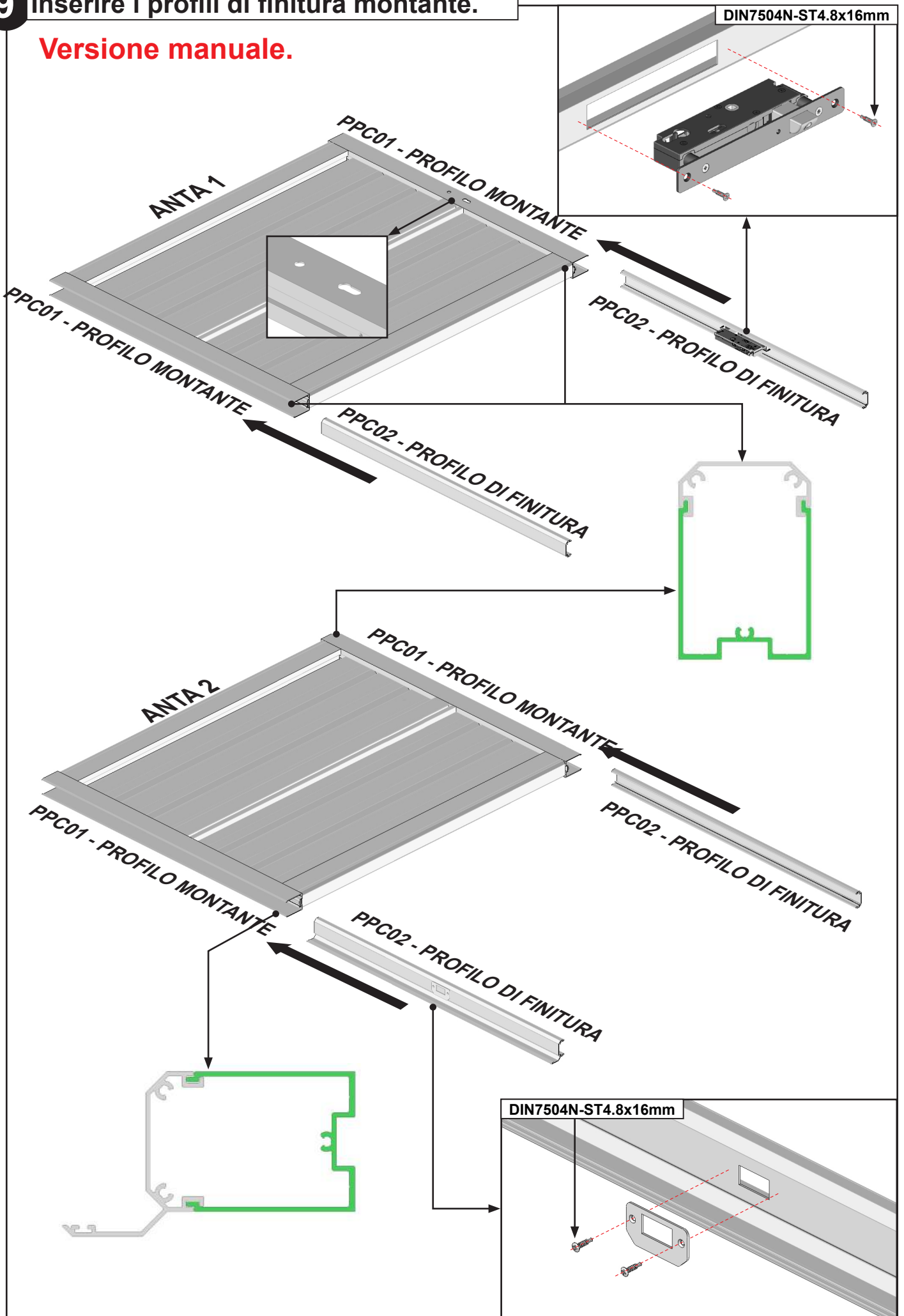

10 Posa del cilindro e della maniglia.

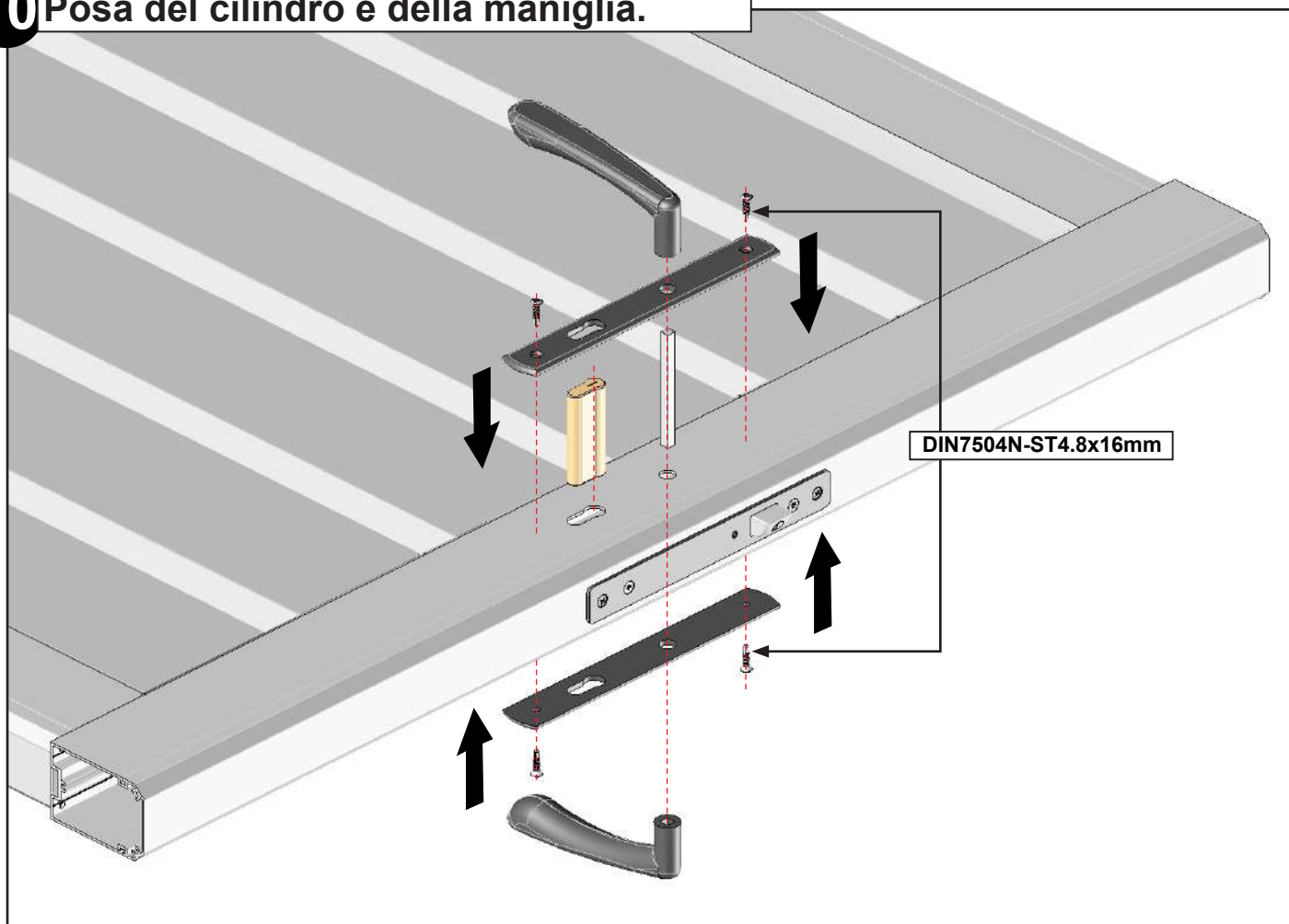

11 Assemblaggio dei tappi.

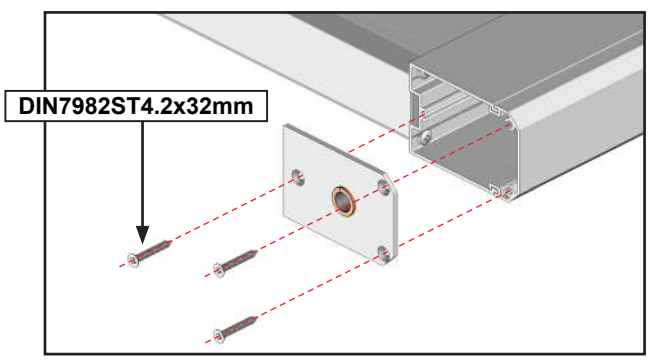
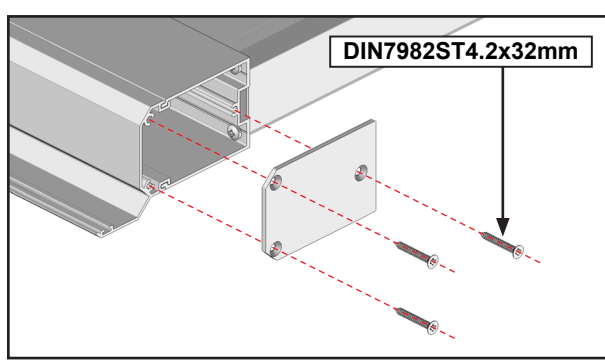
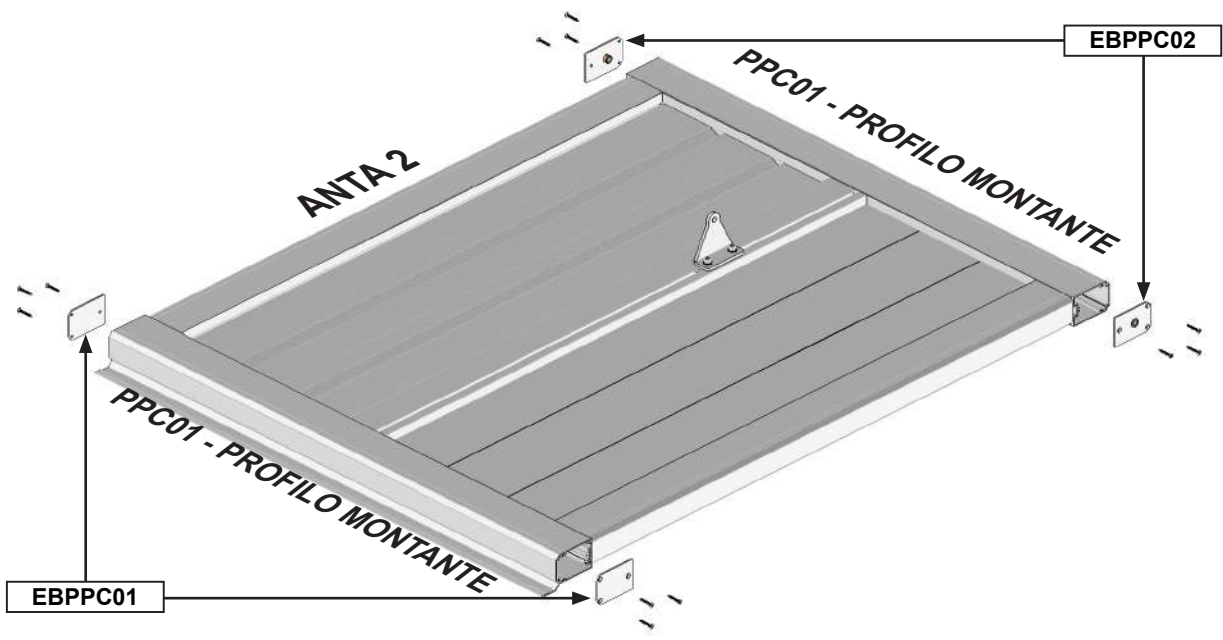
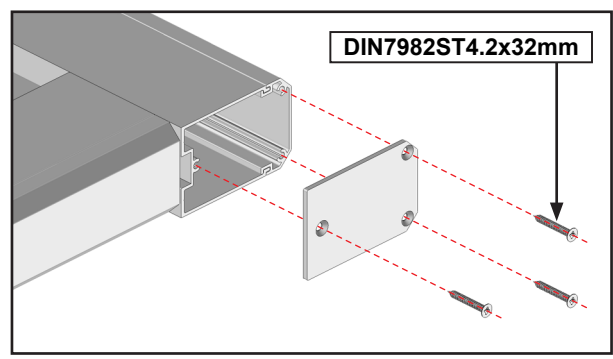
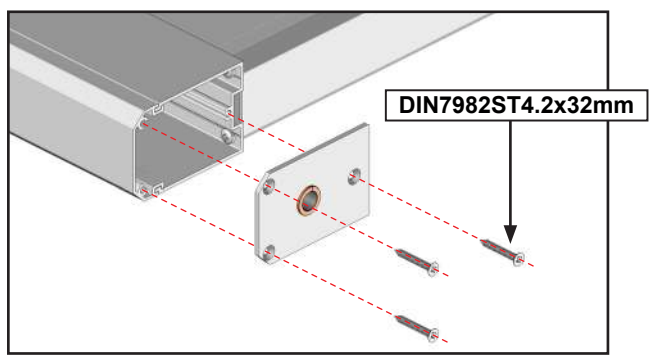
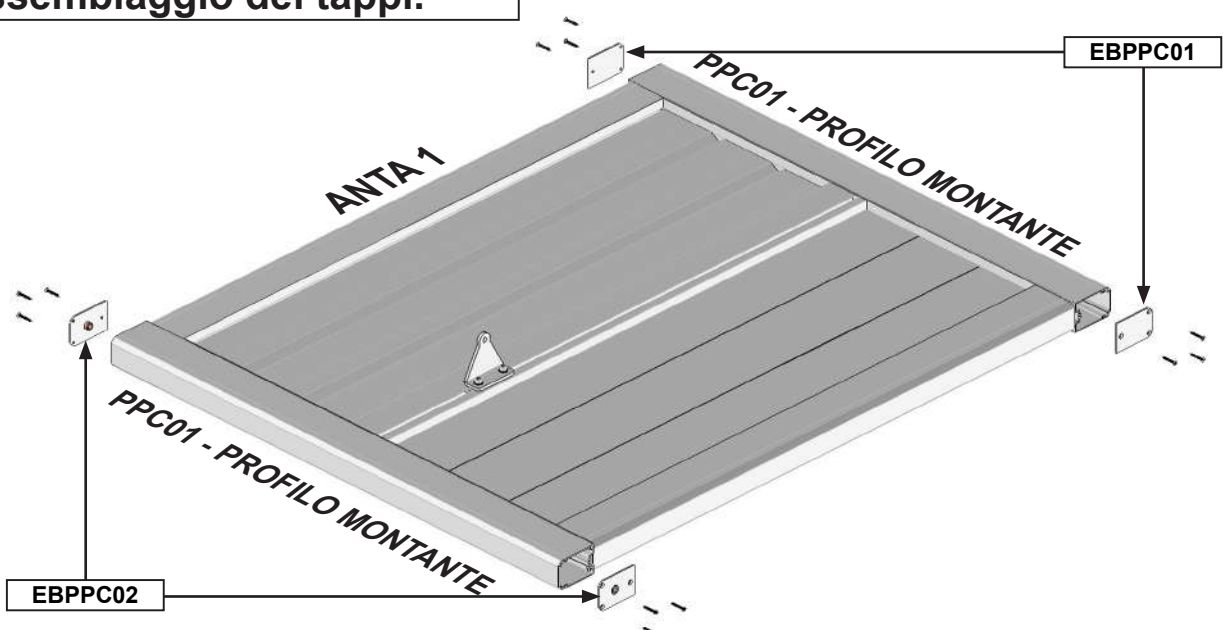

POSA DEL CANCELLO

Verifichi il livello e la planarità delle pareti e del pavimento. In caso di livelli non corretti o di mancanza di planarità, esegua gli interventi necessari per regolare il tutto.

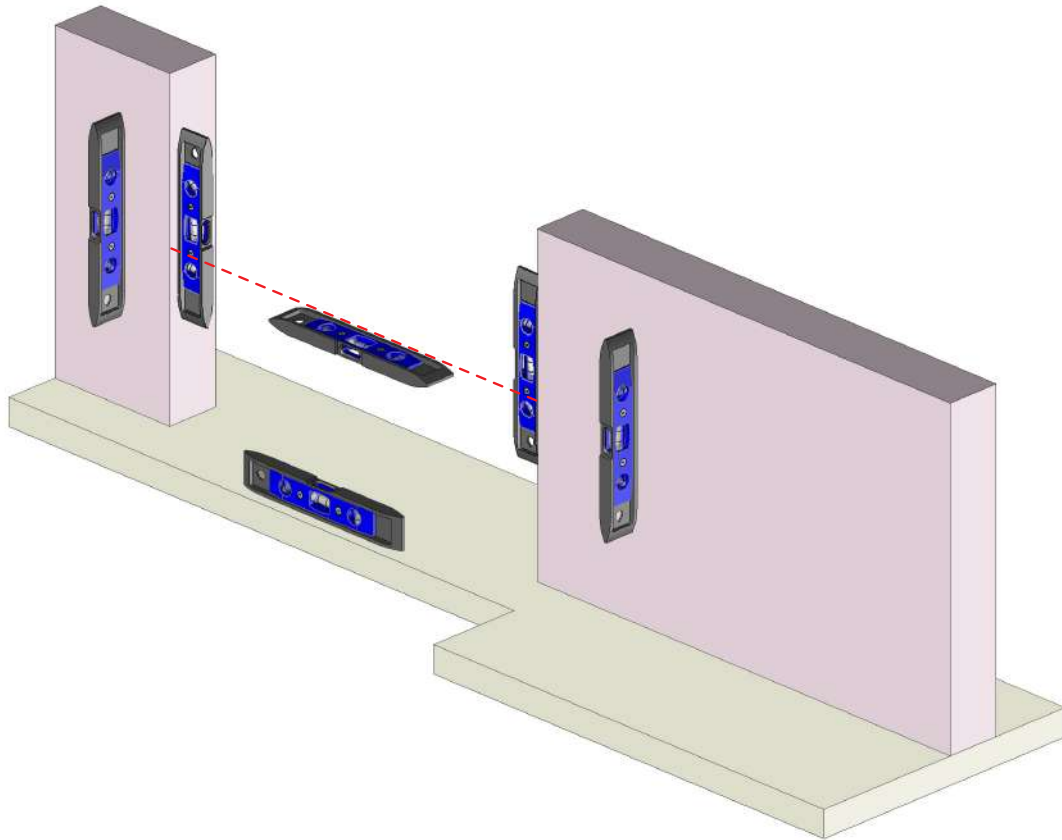

Messa in posa della parte elettrica:

Assicuratevi che gli elementi siano disposti correttamente per evitare eventuali collisioni. Le dimensioni sono indicative; adattatele in base alla configurazione del vostro cantiere (livello, regolazione del supporto girevole, ecc.)

Motore WIND GATE HOME: fare riferimento alle istruzioni del motore.

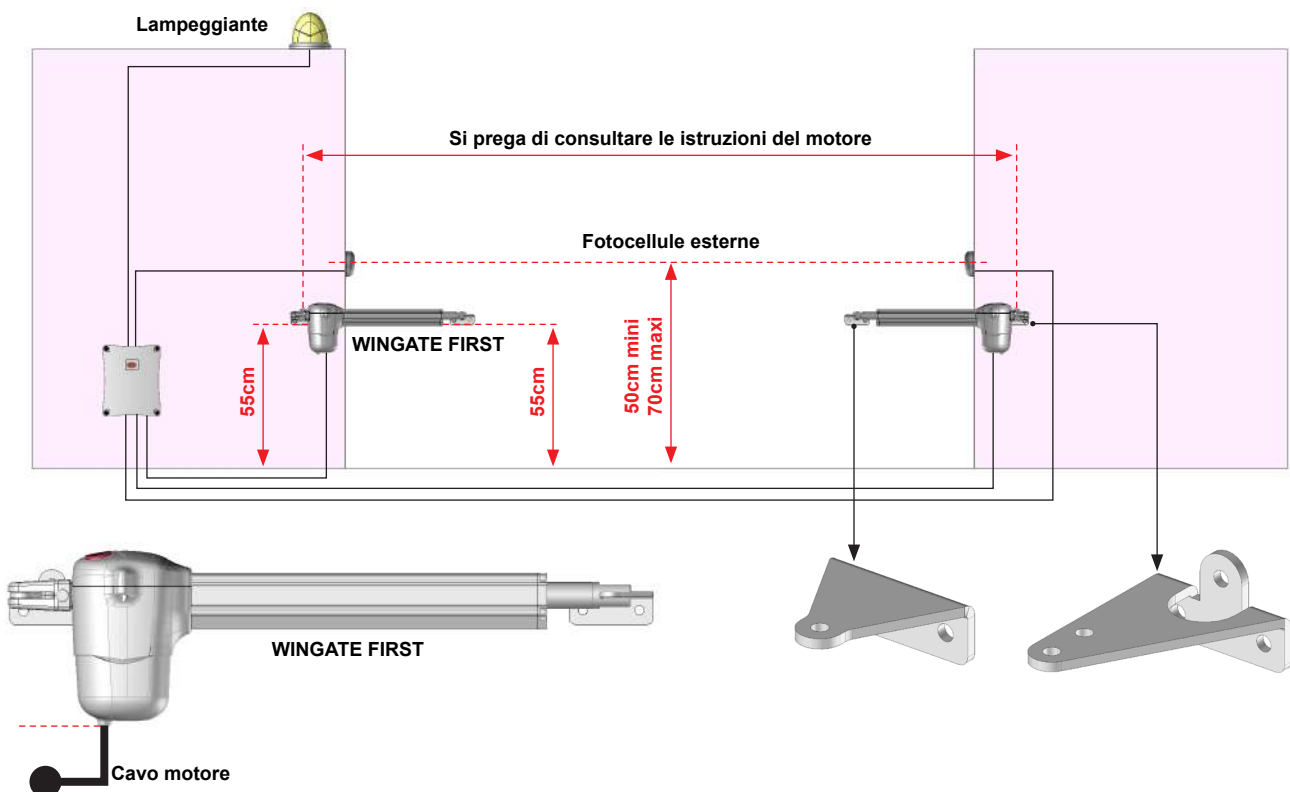

12 Posa della cerniera a scatto sulle ante.

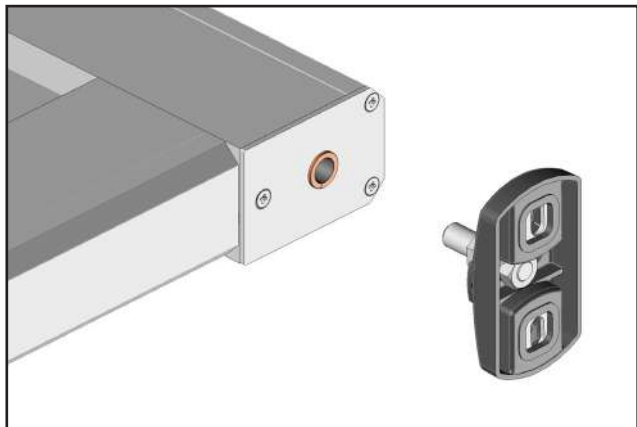
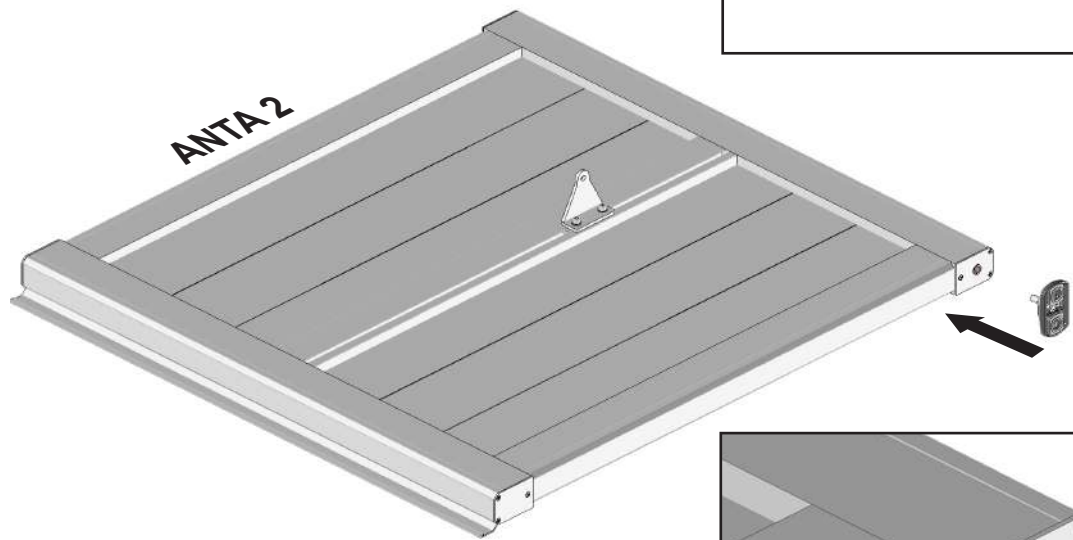
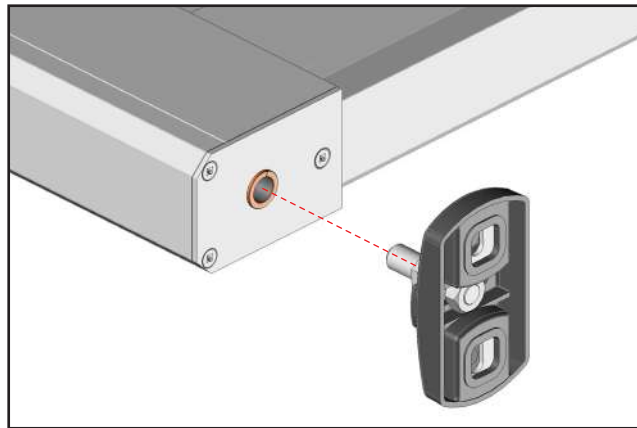
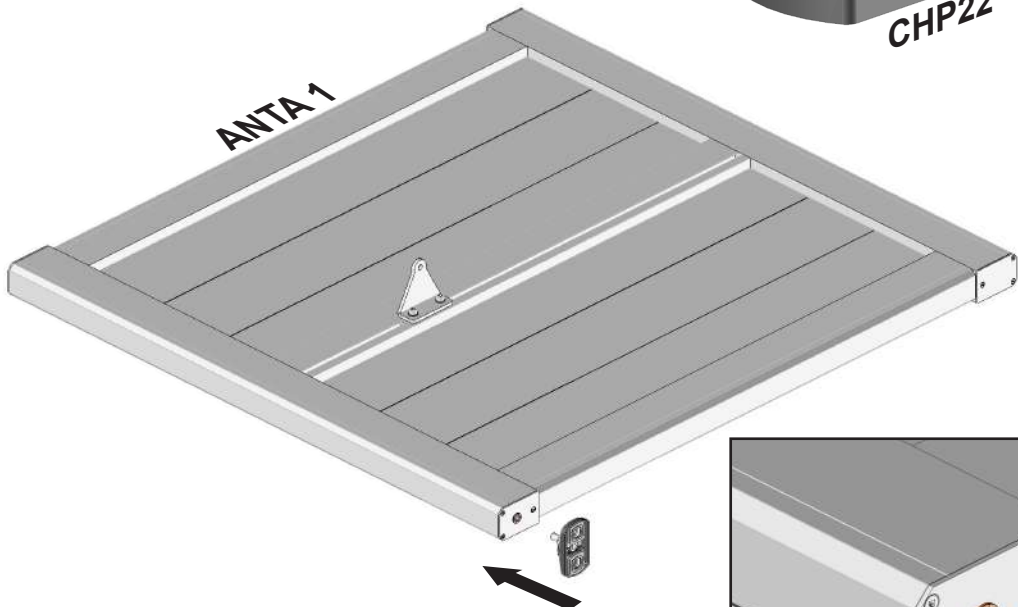
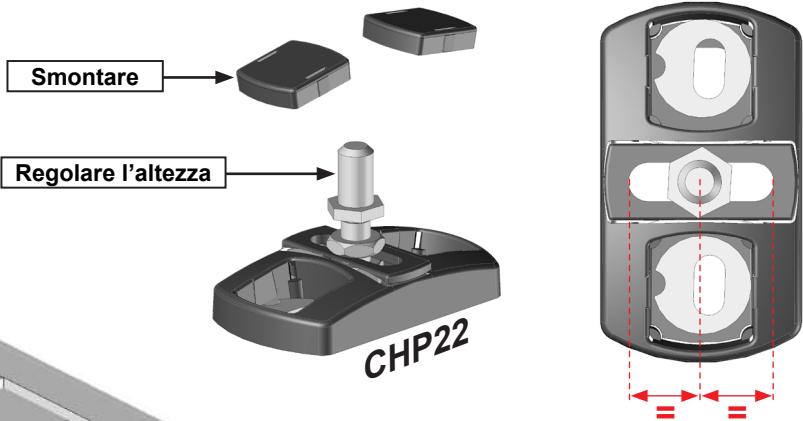

13 Marcatura dei supporti e dei cardini.

ATTENZIONE,
Si assicuri che sia necessario fissare il cancello per allineare e livellare le ante. Il corretto funzionamento del cancello dipende da questa operazione. Si assicuri che entrambe le ante rimangano in posizione durante queste operazioni. Pericolo di caduta.

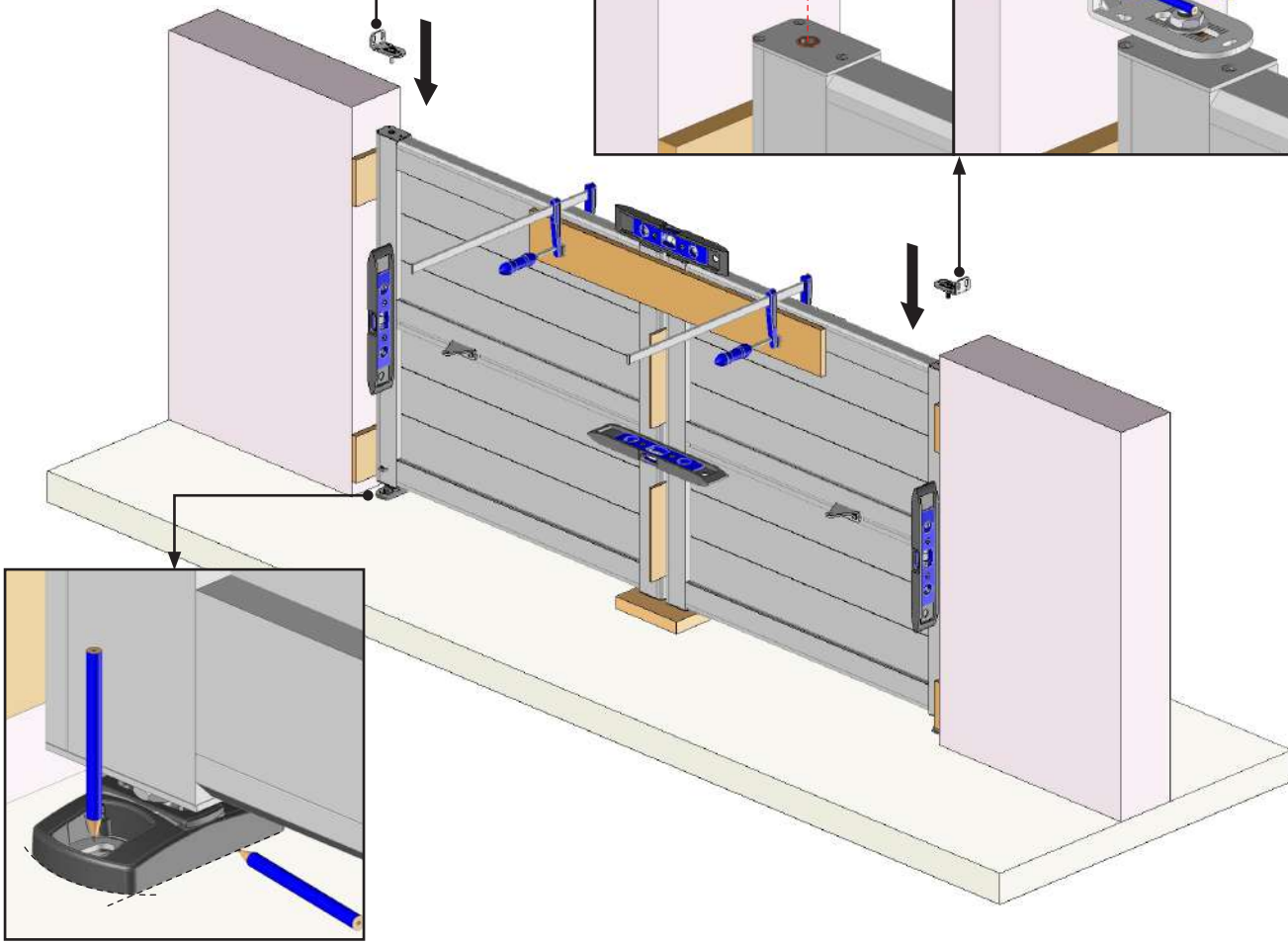
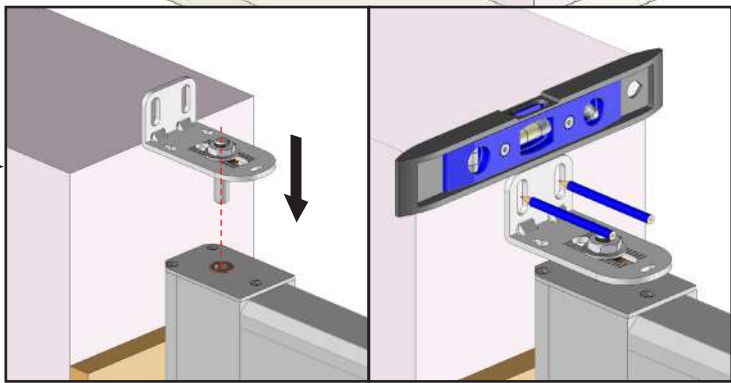
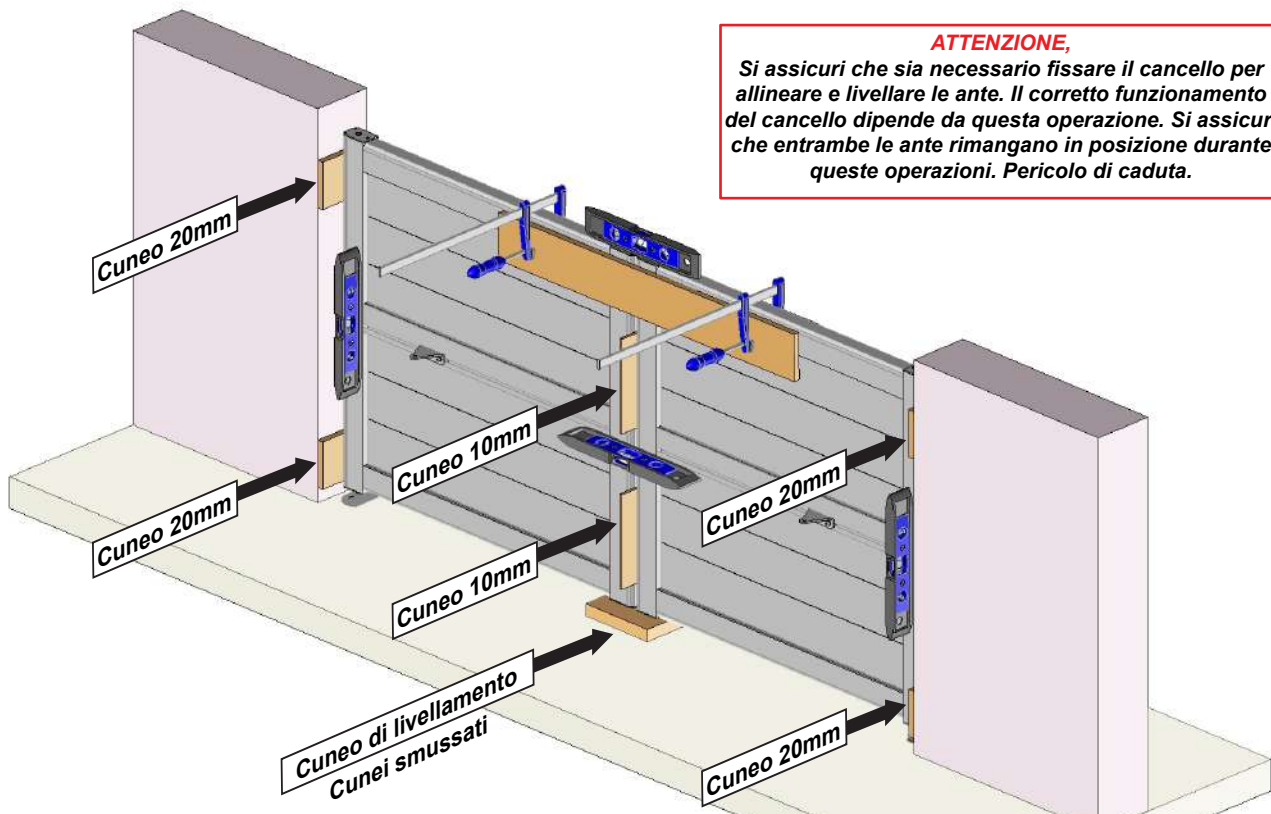

14 Perçage et fixation des crapaudines.

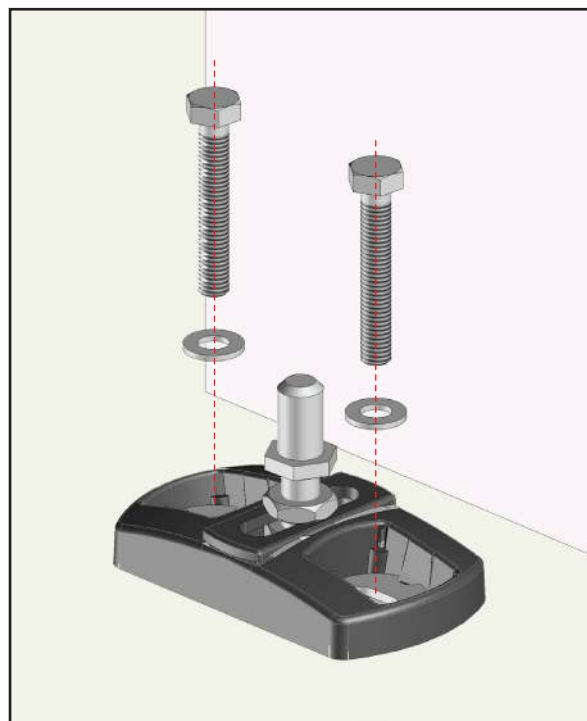
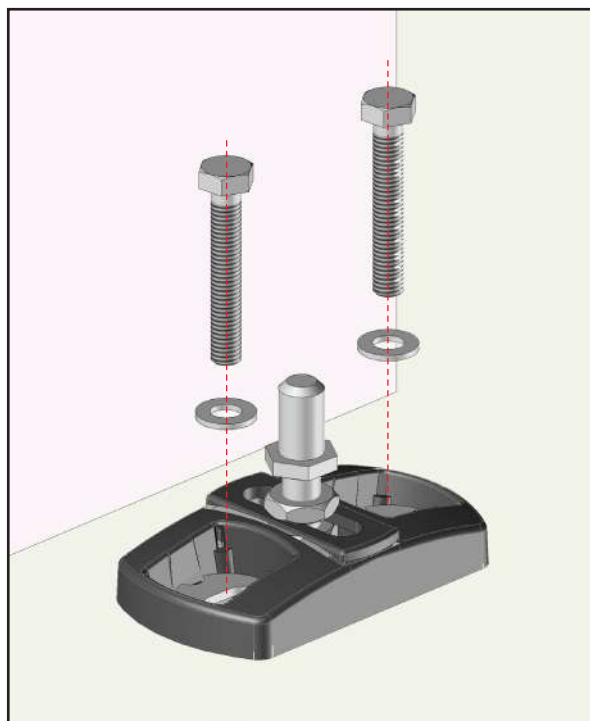
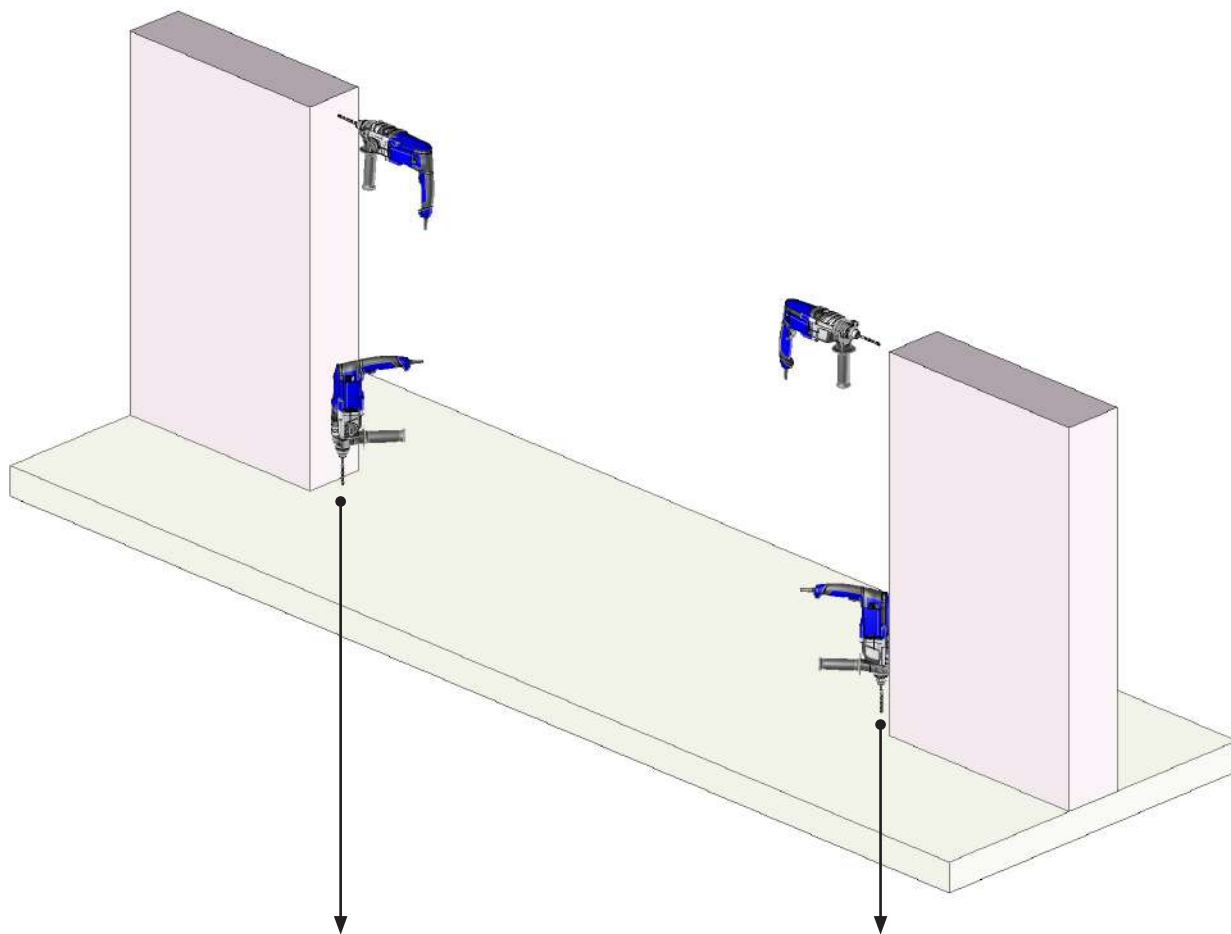

Adaptez la fixation à la nature du sol. Kit de fixation Ø8mm non fourni. Pour des fixations à l'aide d'un scellement chimique se référer à la notice livrée avec le scellement.

15 Pose des battants.

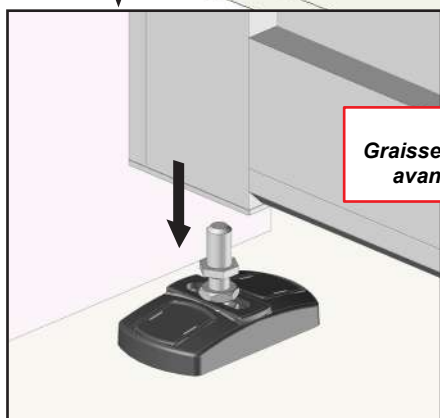
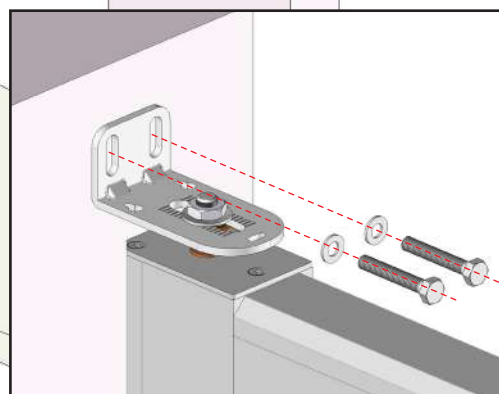
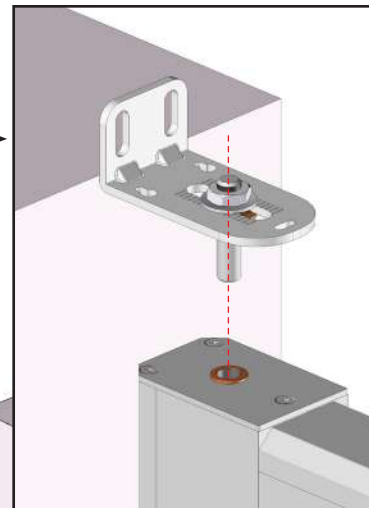
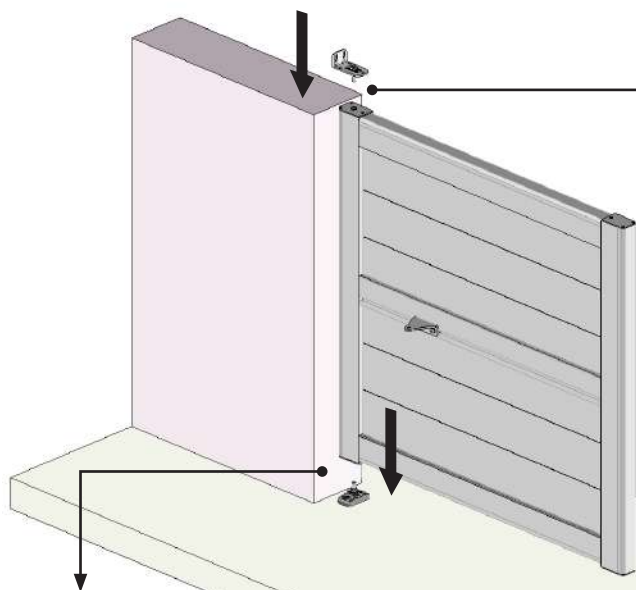

Important,
Graissez l'axe de la crapaudine
avant de poser le battant.



Adaptez la fixation à la nature du mur. Kit de fixation Ø8mm non fourni. Pour des fixations à l'aide d'un scellement chimique se référer à la notice livrée avec le scellement. Assurez vous de la bonne fixation du gond. Risque de chute.

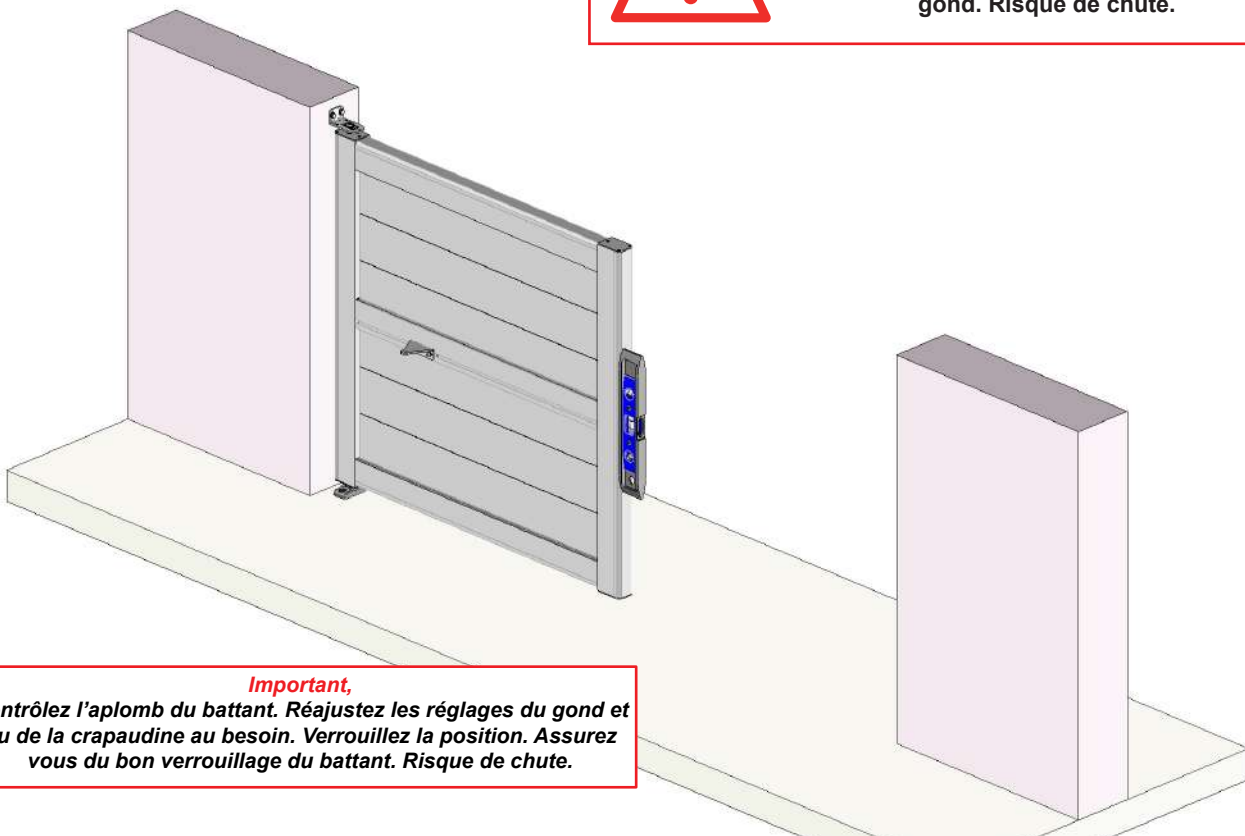

Important,
Contrôlez l'aplomb du battant. Réajustez les réglages du gond et
ou de la crapaudine au besoin. Verrouillez la position. Assurez
vous du bon verrouillage du battant. Risque de chute.

Réalisez les mêmes opérations pour le second battant.

16 Fixation du sabot central.

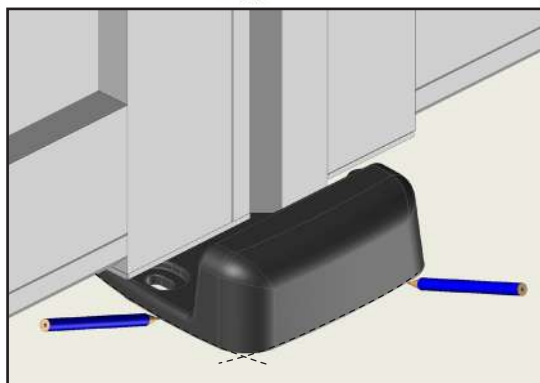
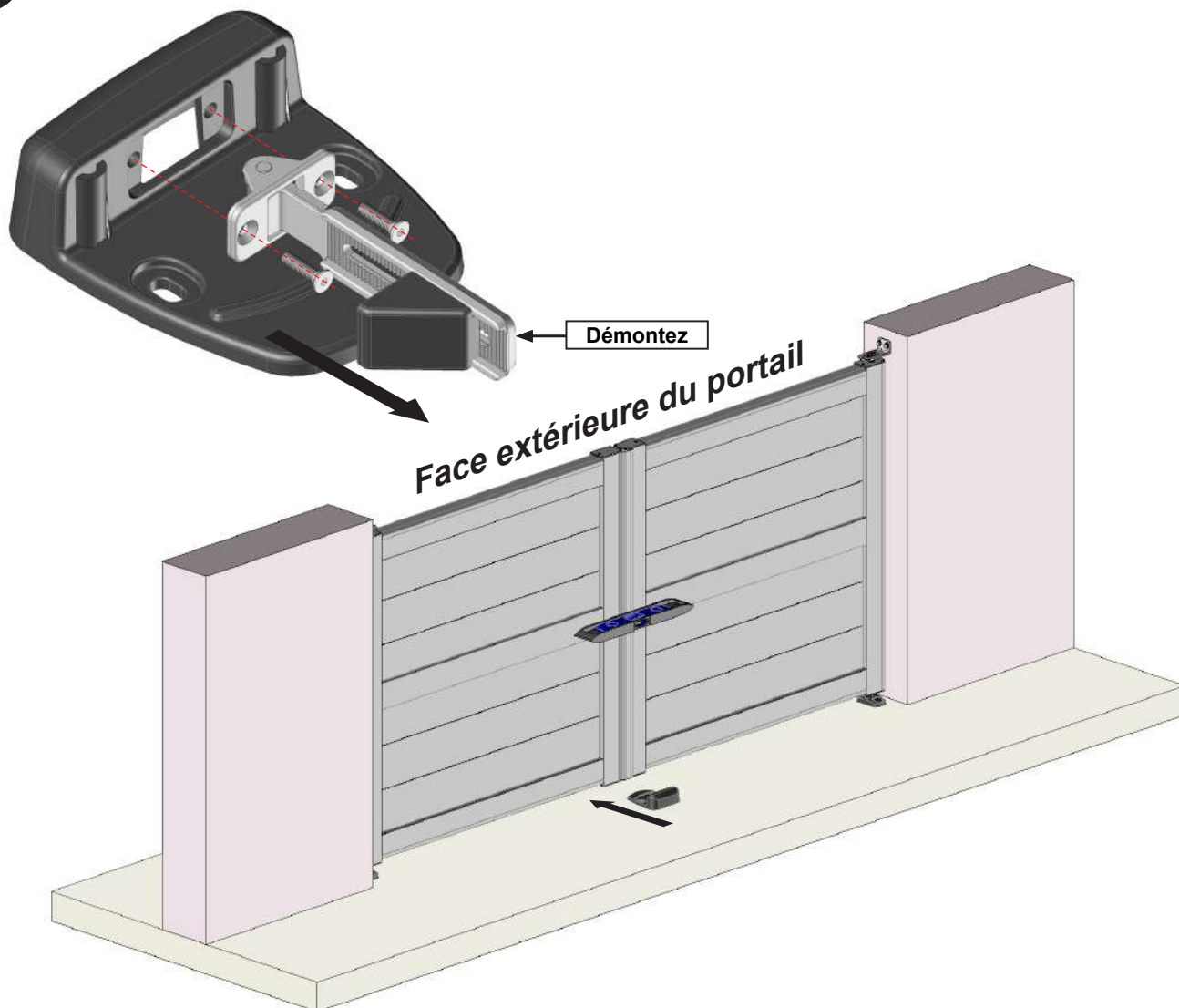

Adaptez la fixation à la nature du sol. Kit de fixation Ø8mm non fourni. Pour des fixations à l'aide d'un scellement chimique se référer à la notice livrée avec le scellement.

Pose de la butée CHP26. Option CHP26 Seulement

1 - Mise en situation

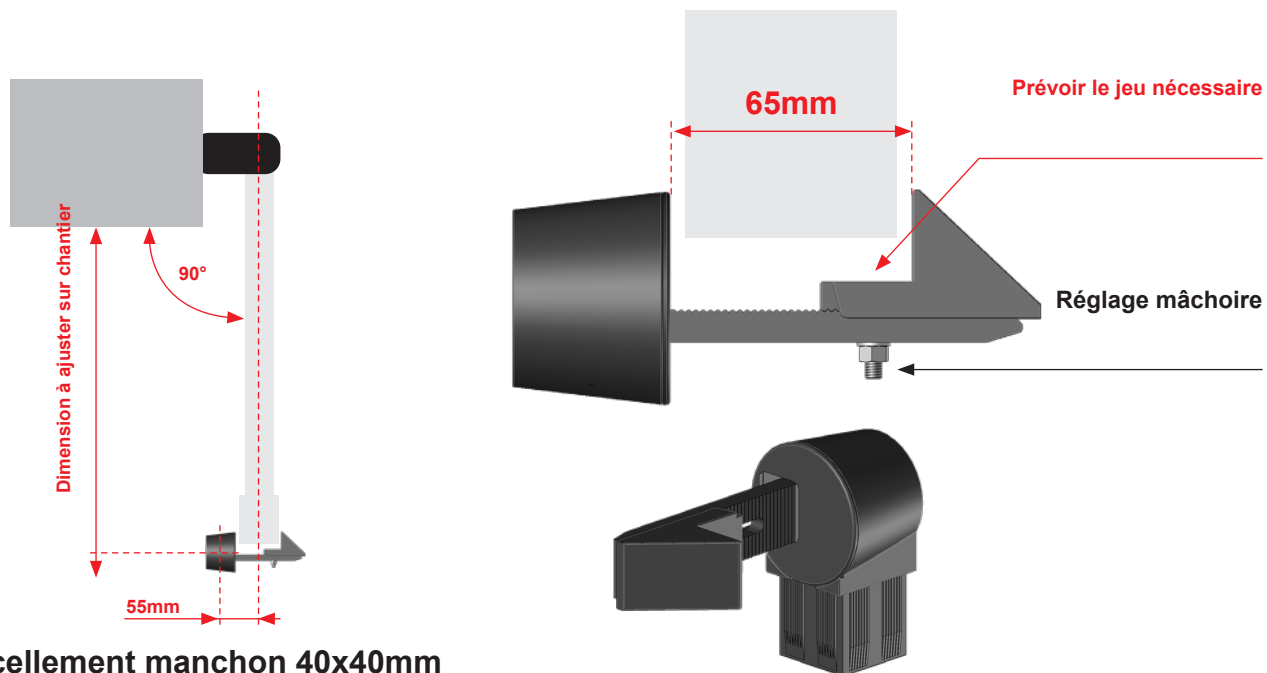

2 - Scellement manchon 40x40mm

Utilisez des cales ou autre éléments afin d'assurer le bon positionnement et le bon niveau du manchon 40x40mm.

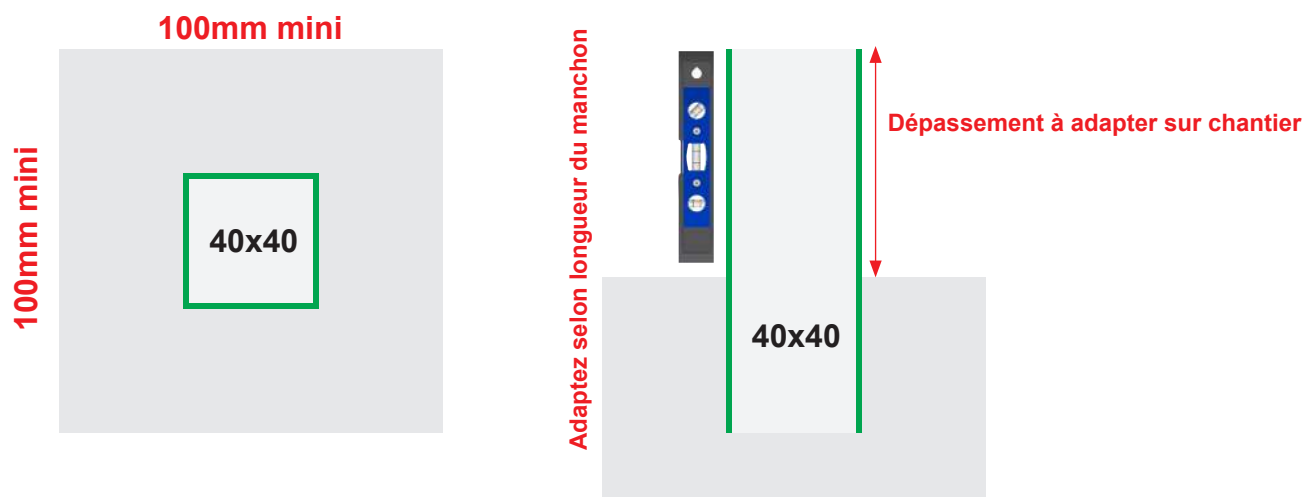

3 - Pose de la butée : après prise complète du scellement



17 Collegamento e programmazione.

Si prega di consultare le istruzioni del motore scelto, fornite insieme al kit di motorizzazione.

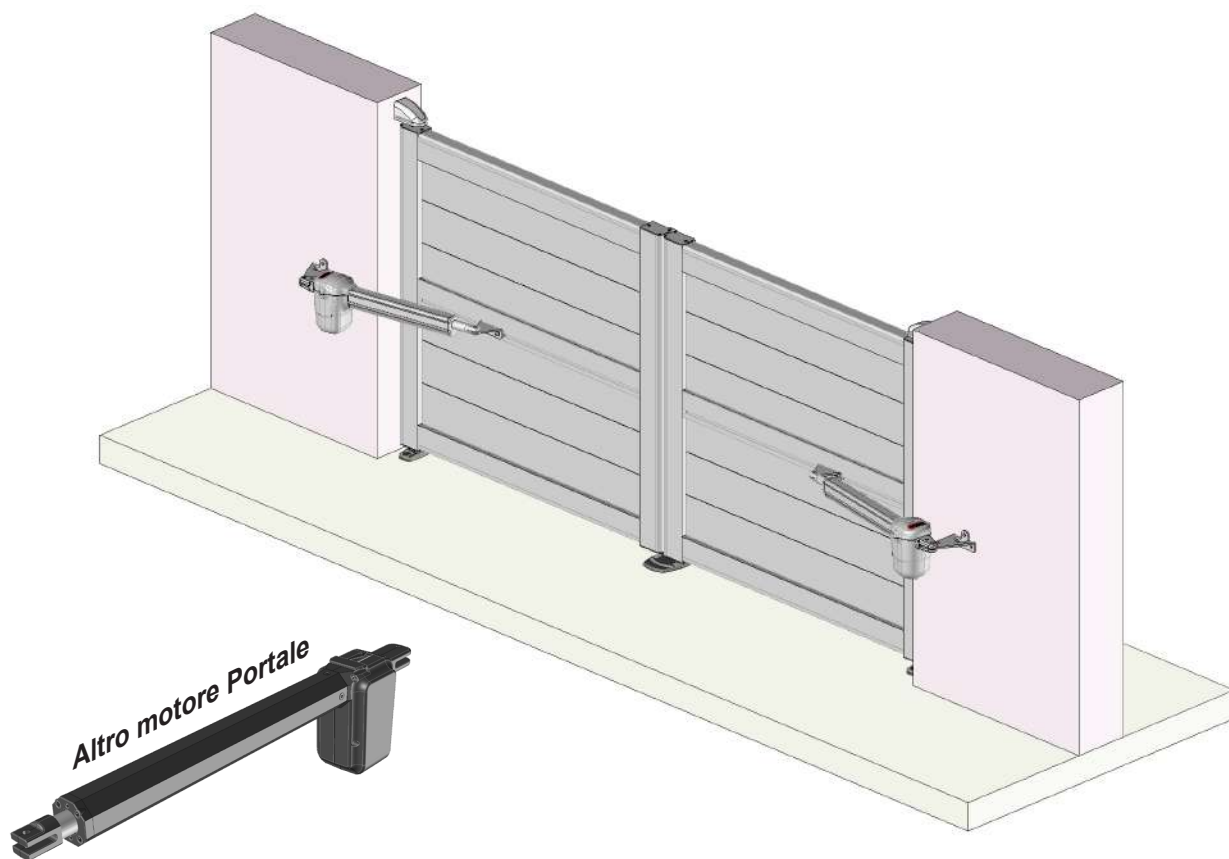

AVVERTENZE

- Non utilizzare mai il prodotto prima che il fissaggio sia completo. Prima di utilizzare il prodotto, è necessario assicurarsi che tutti i componenti siano stati installati e serrati correttamente.- Verificare la planarità della parete o del pavimento. In caso di pareti o pavimenti concavi o bombati, spessorare i pezzi o la guida per allinearli correttamente. Un allineamento errato può causare un malfunzionamento, la rottura e/o la caduta del prodotto.- Non utilizzare il prodotto durante le operazioni di manutenzione. Scollegare il prodotto dall'Alimentazione elettrica durante le operazioni di manutenzione.
- Non lasciare che i bambini giochino con i dispositivi di comando. Tenere i telecomandi fuori dalla portata dei bambini. Sorvegliare i bambini per assicurarsi che non giochino con il prodotto o con il telecomando. - Prestare attenzione alle dita durante l'installazione.- Non apportare alcuna modifica alla progettazione o alla configurazione dell'apparecchiatura senza previa consultazione del produttore.- Non utilizzare mai accessori non raccomandati dal produttore. Questi potrebbero infatti creare rischi per l'utente e danneggiare il prodotto. Utilizzare esclusivamente pezzi e accessori originali.- In caso di stoccaggio, il prodotto deve essere conservato al riparo in un ambiente asciutto e non umido.
- Non utilizzare il prodotto in luoghi soggetti a vibrazioni o urti. - Utilizzare elementi di fissaggio adeguati al materiale della facciata e del pavimento. Chiedere consiglio a uno specialista. La ferramenta di fissaggio non è fornita. - Non disimballare il prodotto utilizzando strumenti che potrebbero graffiarlo.

MODALITÀ D'USO DEL PRODOTTO:

- Non utilizzare mai il prodotto se è danneggiato.
- Utilizzare il prodotto esclusivamente per l'uso previsto.
- Decliniamo ogni responsabilità in caso di danni derivanti da un uso improprio o dal mancato rispetto delle istruzioni.
- Non appendere nulla alla struttura del prodotto. Potrebbe cadere e causare danni materiali e/o lesioni personali.
- Non si appenda alla struttura del prodotto. Potrebbe cadere e causare danni materiali e/o lesioni personali.
- Si assicuri che nessun corpo estraneo possa danneggiare il prodotto durante l'apertura o la chiusura.
- Non accenda fuochi in prossimità del prodotto.

RIPARAZIONE E MANUTENZIONE:

- Non tentare mai di smontare o riparare il prodotto senza le qualifiche necessarie. Rivolgersi a un professionista per effettuare le riparazioni necessarie.
- Non utilizzare il prodotto se è necessaria una riparazione.
- Controlli frequentemente nel corso dell'anno l'installazione per individuare eventuali squilibri o segni di usura dei pezzi.
- Controlli frequentemente nel corso dell'anno i fissaggi a parete o a pavimento del prodotto, le viti di serraggio e qualsiasi altro elemento.
- Pulisca la struttura all'inizio e alla fine della stagione. Attenzione: non utilizzi detergenti.

PARTE ELETTRICA:

- Prima di qualsiasi intervento, assicurarsi che l'Alimentazione elettrica sia scollegata. Pericolo di folgorazione.
 - Se il cavo di alimentazione è danneggiato, deve essere sostituito da personale qualificato (assistenza tecnica o elettricista) per evitare pericoli. Il cavo di alimentazione di questa motorizzazione può essere sostituito solo con un cavo dello stesso tipo (stessa sezione dei fili e stesso grado di protezione).
 - Assicurarsi che il motorizzazione non si trovi in una zona non immersa. Il motore non deve mai essere immerso in acqua.
 - Il collegamento dei cavi elettrici deve essere effettuato in conformità alle norme elettriche vigenti in France (norma CEI 82-25). In caso di dubbio, contattare un elettricista autorizzato.
 - Prima di collegare il prodotto a una fonte di alimentazione, verificare che la tensione di tale fonte e la tensione nominale corrispondano alle specifiche di alimentazione riportate nel manuale.
 - Non bagnare il quadro dell'automatismo. L'automatismo deve essere posizionato al riparo dalle intemperie.
- Non lasciare che i bambini giochino con il quadro dell'automatismo.
Pericolo di esplosione! Non bruciare, cortocircuitare, smontare, ricaricare o tentare di riattivare MAI le batterie.
Non esponga le batterie a temperature estreme. Non appoggi il telecomando su un termosifone. Le perdite di acido dalle batterie possono causare danni.
Sostituire le batterie esaurite esclusivamente con batterie dello stesso tipo.
Attenzione! Pericolo di esplosione! Non inserire mai le batterie al contrario.
In caso di perdita, rimuoverle dal vano batterie utilizzando un panno.
Smaltisca le batterie in conformità con le normative vigenti. In caso di fuoriuscita di acido dalla batteria, eviti qualsiasi contatto con la pelle, gli occhi e le mucose. Sciacqui immediatamente le zone interessate dopo il contatto con l'acido e sciacqui abbondantemente con acqua. Consulti un medico.
L'ingestione delle batterie può essere fatale. Tenere le batterie fuori dalla portata dei bambini e degli animali domestici. Consultare immediatamente un medico in caso di ingestione di una batteria.
Rimuovere le batterie esaurite dal telecomando. Rimuovere le batterie dal telecomando quando non lo si utilizza per un periodo prolungato.
Il numero di cicli assegnato non deve essere superato.

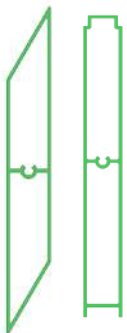

PORT-BATT-MIX



**Istruzioni di posa
PORTA A BATTENTE MISTA**