

NOTICE PERGOLA SOLAIRE PAYSAGE



3 personnes Minimum
1 journée

PRÉPARATION DE LA POSE

Outils nécessaires pour la pose hors plots béton et calage.

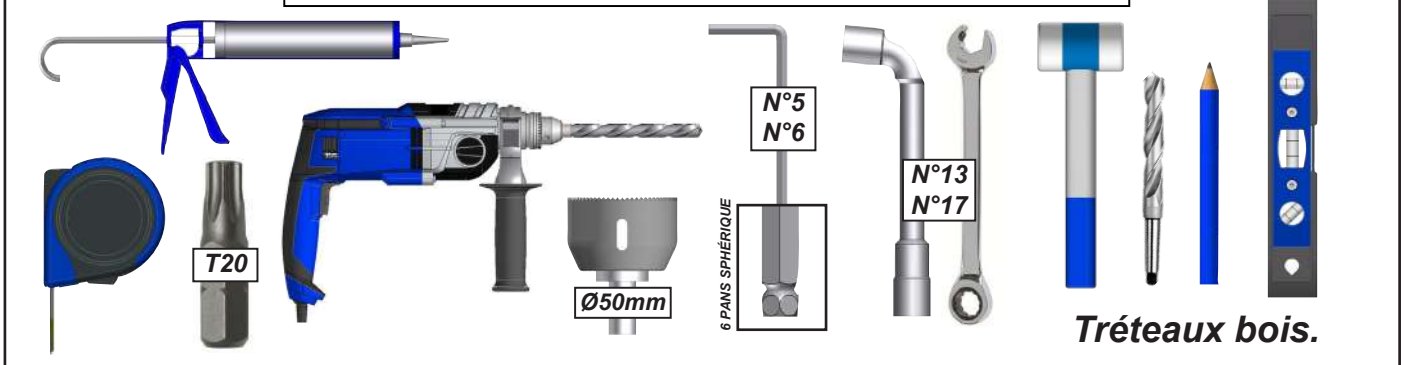

ATTENTION



ATTENTION ! VEUILLEZ LIRE CE MANUEL D'UTILISATION AVANT TOUTE UTILISATION ET INSTALLATION DU PRODUIT. CONSERVEZ CES INSTRUCTIONS AFIN DE POUVOIR VOUS Y RÉFÉRER ULTÉRIEUREMENT.

- La pose d'une pergola doit être réalisée avec précaution de part ses contraintes et nécessite un certain niveau de compétences :
 - La prise de mesure et mise de niveau des supports et de la structure.
 - Perçage du mur et sol Installation de scellement chimique ou fixation adaptée.
 - Travail en hauteur et manipulation de charge lourde.
 - Raccordement électrique dans le cas d'une pergola à commande électrique.

En cas de doute sur le bon déroulement et la sûreté de votre pose, faite appel à un professionnel.

- La pergola doit être posé dans les règles de l'art. Trois personnes minimum sont nécessaire avec un équipement de protection individuelle (EPI) et le matériel adapté. En cas de problème, veuillez consulter une personne qualifiée sur ce produit pour obtenir de l'assistance.
- Respectez les instructions de sécurité afin de prévenir tout dommage lié à une utilisation incorrecte ! Respectez tous les avertissements apposés sur la notice.
- C'est un produit qui présente un risque de chute et d'accident corporel grave. Toutes les étapes de montage doivent être scrupuleusement respectées. Un défaut de fixation ou une pose incorrecte peut entraîner la chute ou la casse de la pergola. Il est important pour la sécurité des personnes de suivre ces instructions.
- Il est formellement interdit de monter sur les panneaux photovoltaïques de la pergola.
- Il est formellement interdit de monter sur la structure de la pergola.
- Il incombe au poseur d'assurer la fixation et le maintien au sol de la pergola.
- Le fabricant n'assume aucune responsabilité pour les dommages causés à la pergola ou à son contenu par les catastrophes naturelles ou événements particuliers pour toutes pergolas posées dans le non respect des préconisations présentes dans la notice de pose.
- En cas de forte chute de neige, retirer la neige présente sur la pergola. Ne laisser en aucun cas la neige s'accumuler.



AVANT DE DÉBUTER LA POSE, vérifier le contenu des colis reçus si un élément vous interpelle ou serait manquant pendant cette vérification, contacter notre service technique au plus vite (ne pas monter la structure si des éléments sont défectueux.)



Attention, prendre en compte la pente de votre terrasse pour la pose de la Pergola. Réaliser un calage des platines de fixation au sol ou modifier votre hauteur de pose afin de mettre la structure de niveau à 0°.

Vérifier la planéité de votre mur. Dans le cas d'un mur creux ou bombé, effectuer un calage solide du coffre mural afin d'obtenir un alignement correct.

En l'absence de dalle béton au sol, réaliser des plots béton au niveau de chaque pied, afin de pouvoir fixer les supports.

Dimension et composition des plots béton :

- 63cm x 63cm x 63cm (500Kg) + FERRAILLAGE.

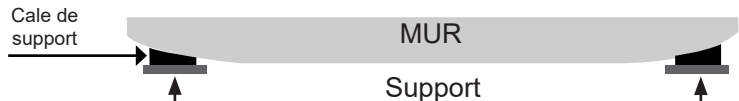

Recommandation: nous préconisons le graissage des vis Inox avant l'assemblage pour éviter le grippage dû à l'échauffement des fixations lors d'un vissage trop rapide. Nous conseillons également de visser progressivement par aller-retour avec un couple de serrage modéré.

PERGOLA SOLAIRE PAYSAGE

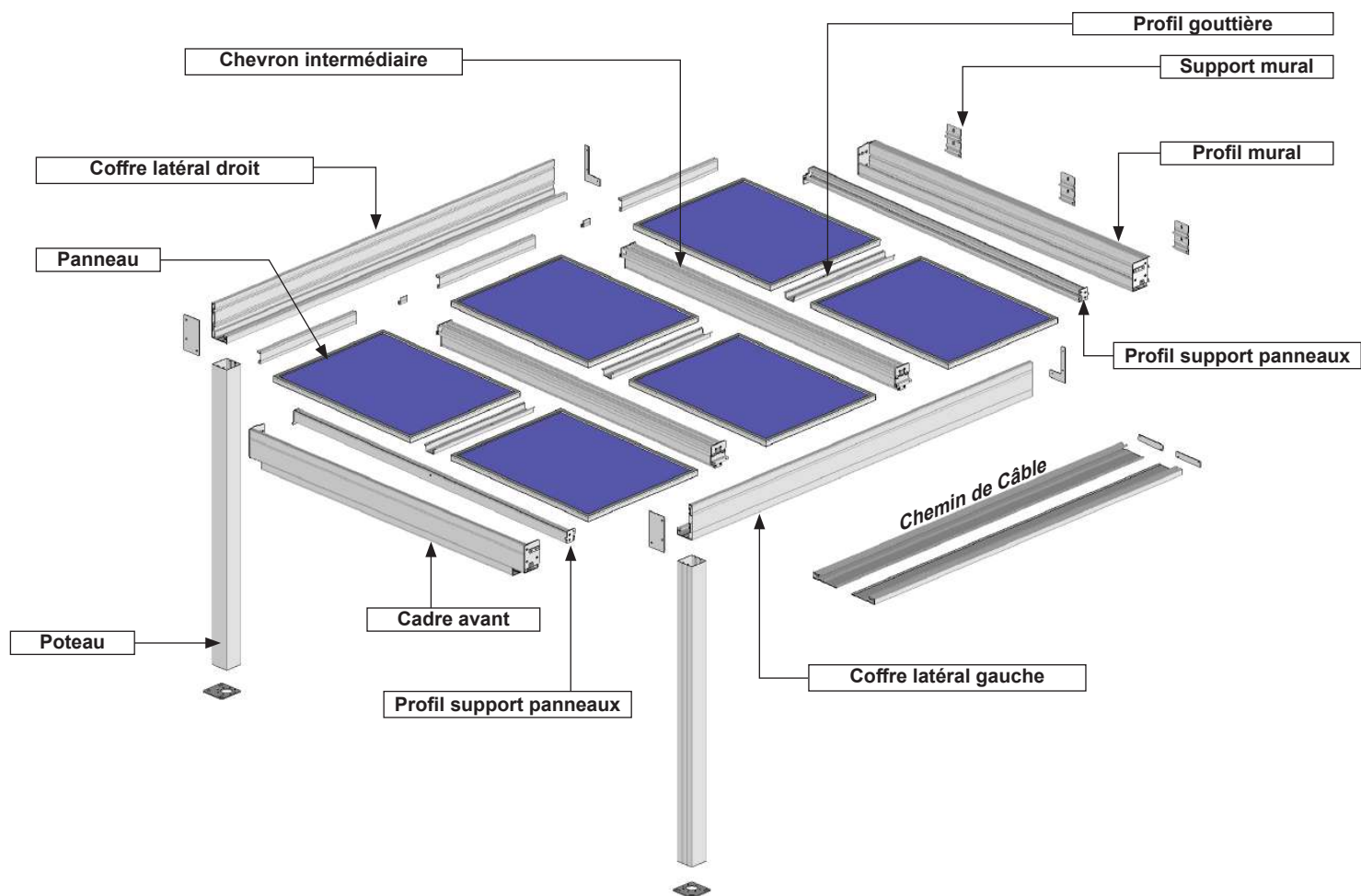

Les profils.

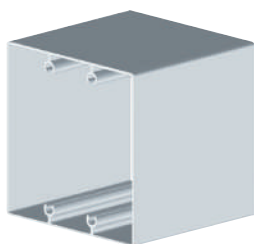

PA29 :
Nb : 2



PBSO45 :
Nb : 2

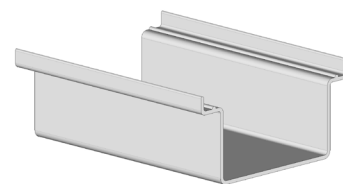

PPV74 :
Nb : Nb Ligne PV

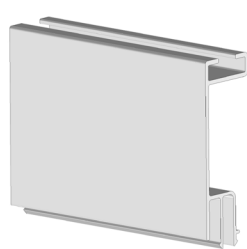

PPV64
Nb = Nb de colonne panneaux PV
2 longueurs différentes

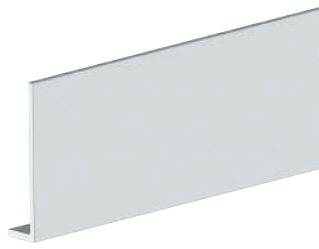

VB23 :
Nb : 1

Les pièces.



S210 02 :
Nb : 3



JBSO50 :
Nb : 2



JBSO45 :
Nb : 2

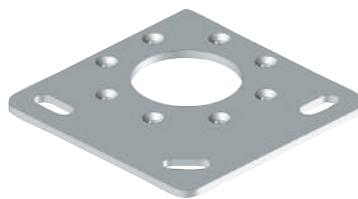

ST38 :
Nb : 2

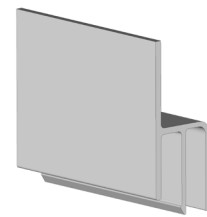

PV66 :
Nb : nb colonne PV - 1



PLB9041 :
Nb : 2 x évacuation



JO48M75:
Nb : Nb panneaux PV



KITVS1
Nb = Panneau PV x 4

10mm

JO51
Nb = PPV75

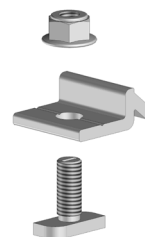

PV04 13
Nb = Chevrons Intermédiaires x 2

La visserie.



DIN7504K-ST5.5x50mm
Nb : 8



DIN7982ST5.5x38 :
Nb : 8



DIN7982ST4.8x25 :
Nb : 6



ISO14586ST4.8x25 laqué
Nb : 10



REG02 + DIN913M8X12
Nb : 1 x S210 02

Les Ensembles.

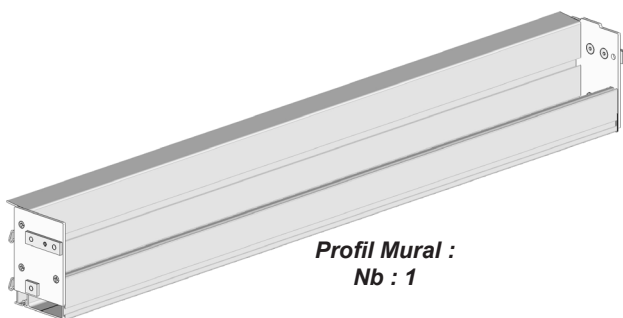

Profil Mural :
Nb : 1

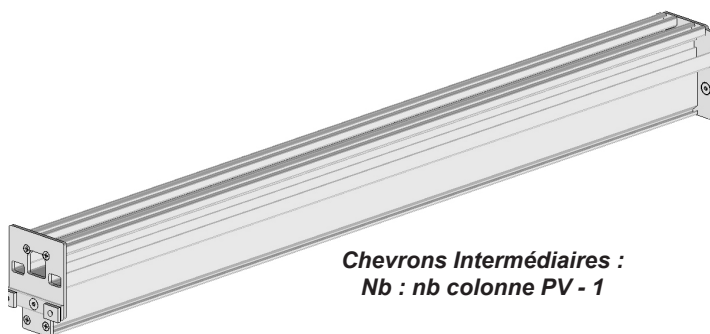

Chevrons Intermédiaires :
Nb : nb colonne PV - 1

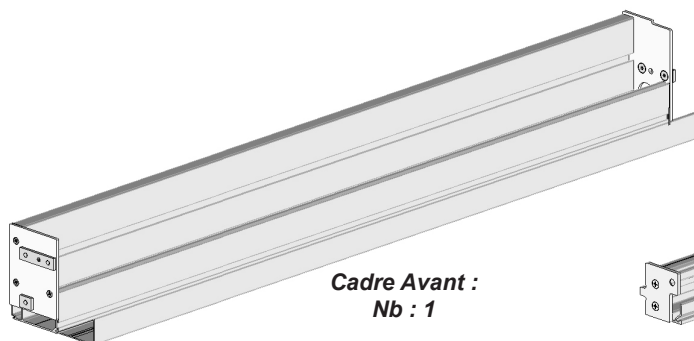

Cadre Avant :
Nb : 1

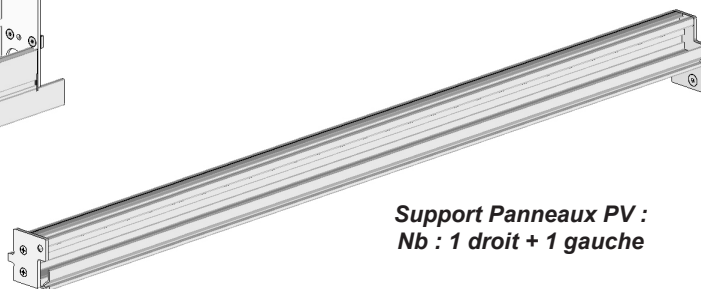

Support Panneaux PV :
Nb : 1 droit + 1 gauche

Chemin de câble. Pour 1 chemin de câble.

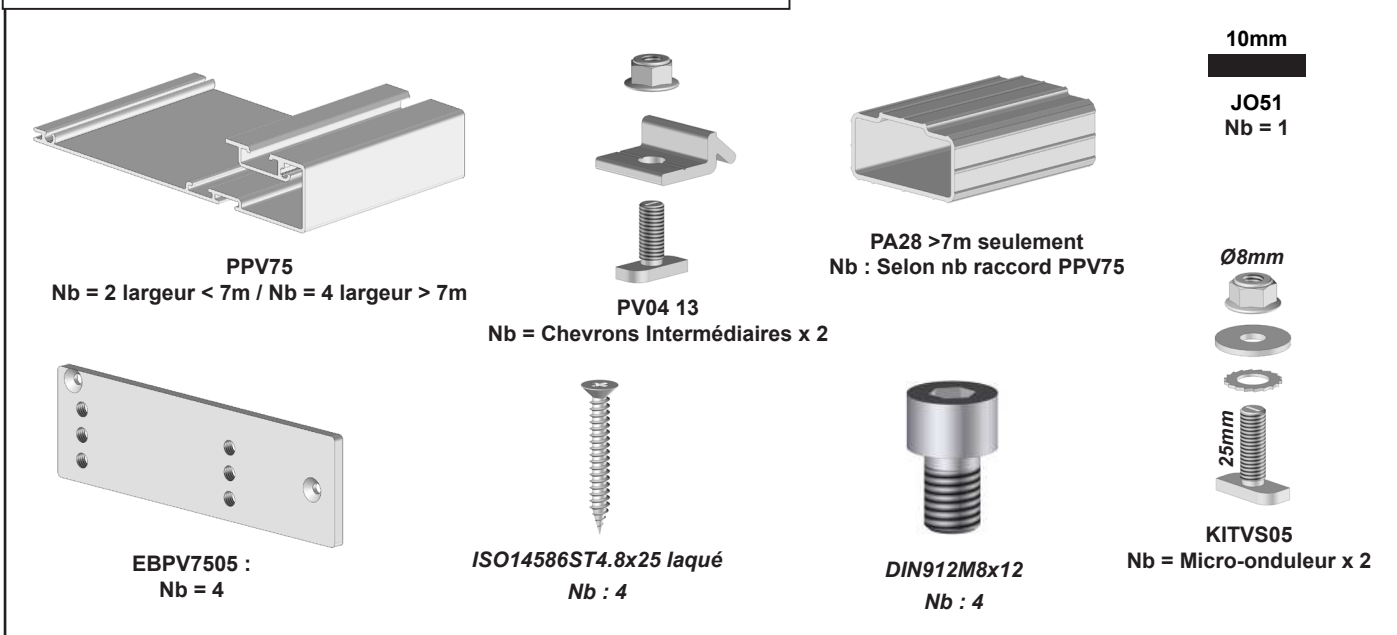

IMPORTANT ARMATURE SEULE SEULEMENT

Uniquement dans le cas où l'entre-axes des trous de fixation n'a pas été communiqué lors de la commande, réalisez un contrôle de longueur des profils ci dessous.

Recoupez les profils à la dimension calculée si besoin.

E = Entre-axes de fixation

NbX = Nombre de panneaux en largeur

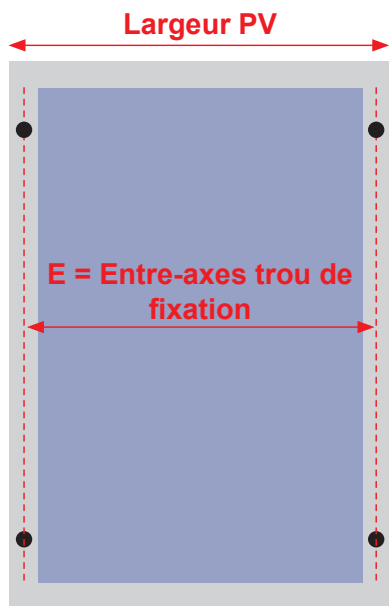

$$PBSO48 = PBSO45 = ((E + 52mm) \times NbX) + 50mm$$

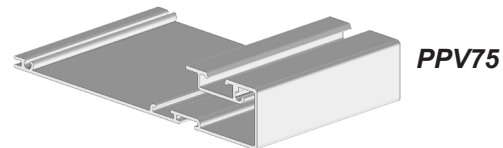

$$PBSO47\ 03 = PPV75 = ((E + 52mm) \times NbX) - 160mm$$

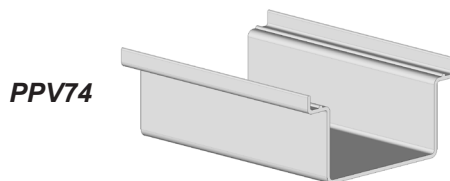

$$PPV74 = E - 28mm$$

Mise en situation.

Attention, prendre en compte la pente de votre terrasse pour la pose de la pergola. Réaliser un calage des platines de fixation au sol ou modifier votre hauteur de pose afin de mettre la structure de niveau à 0°.

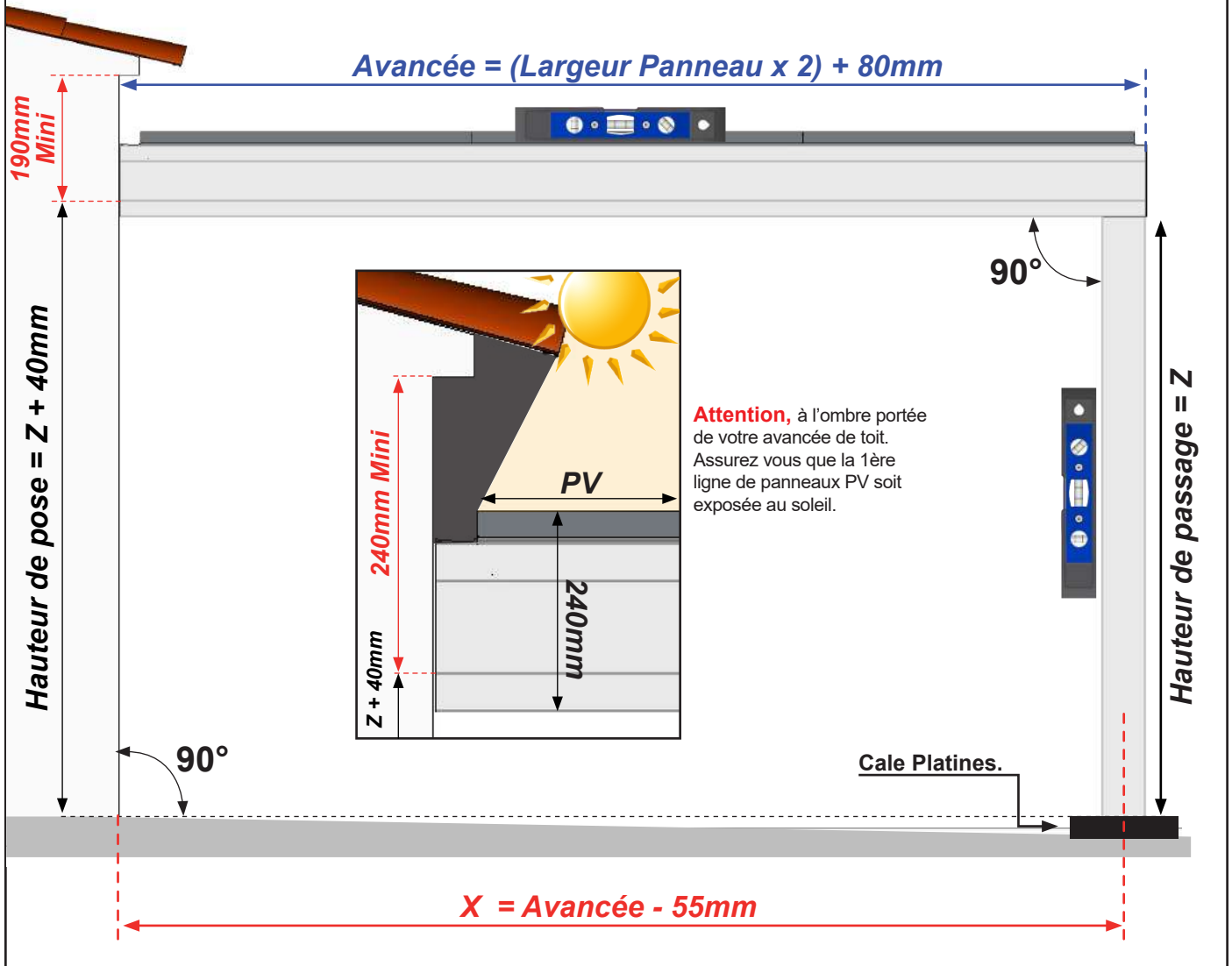

1 Pose des supports muraux.

Les supports muraux se positionnent au mur de manière équilibrée au niveau de chaque travée. 3 supports muraux sont à fixer par pergola.

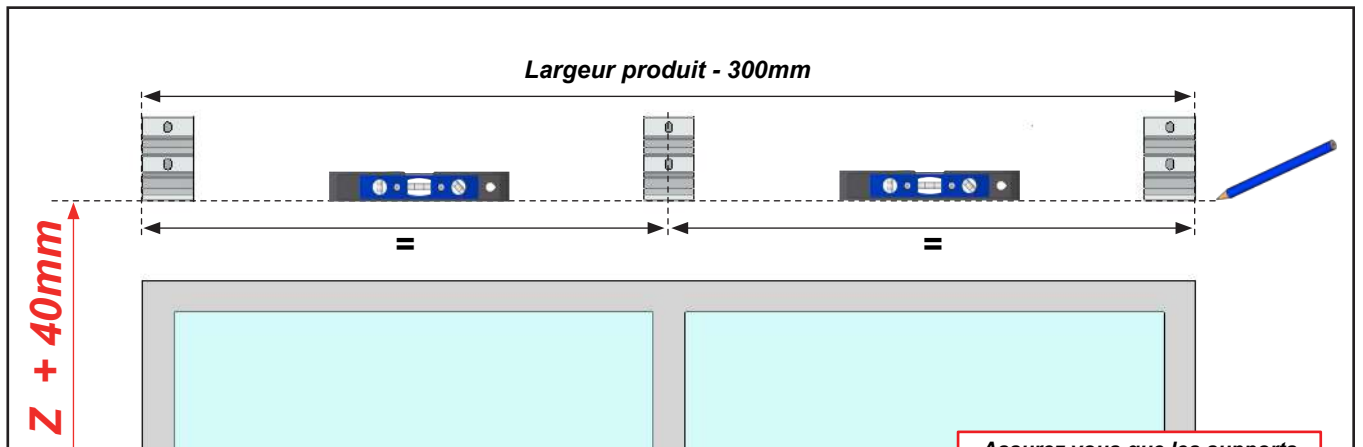

Assurez vous que les supports soient de niveau pour leur fixation finale.

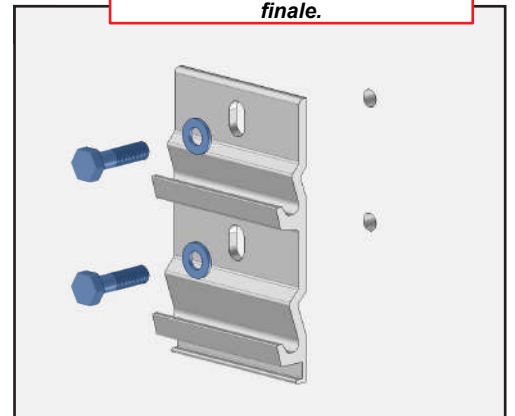
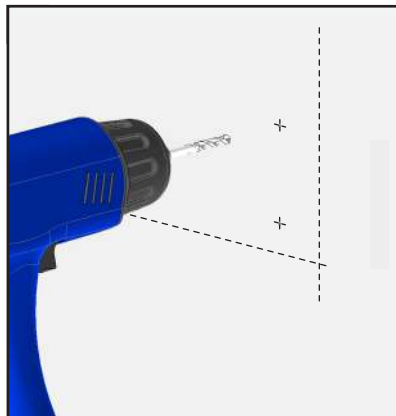
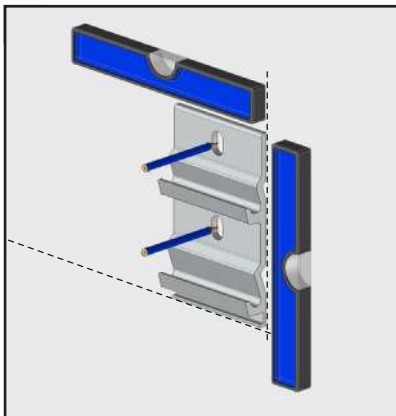

Adapter la fixation à la nature du mur. Fixation avec des vis Ø10mm. Kit de vis et rondelle non fournis. Dans le cas d'installation à l'aide d'un kit de scellement chimique, se référer aux instructions d'utilisation du produit utilisé.

IMPORTANT :

Réaliser un contrôle des niveaux et de l'alignement des supports muraux avant de continuer la pose.

Contrôle continuer la pose de la pergola.

Contrôle re positionner les platines pas de niveau ou mal alignées.

2 Assemblage du poteau gauche.

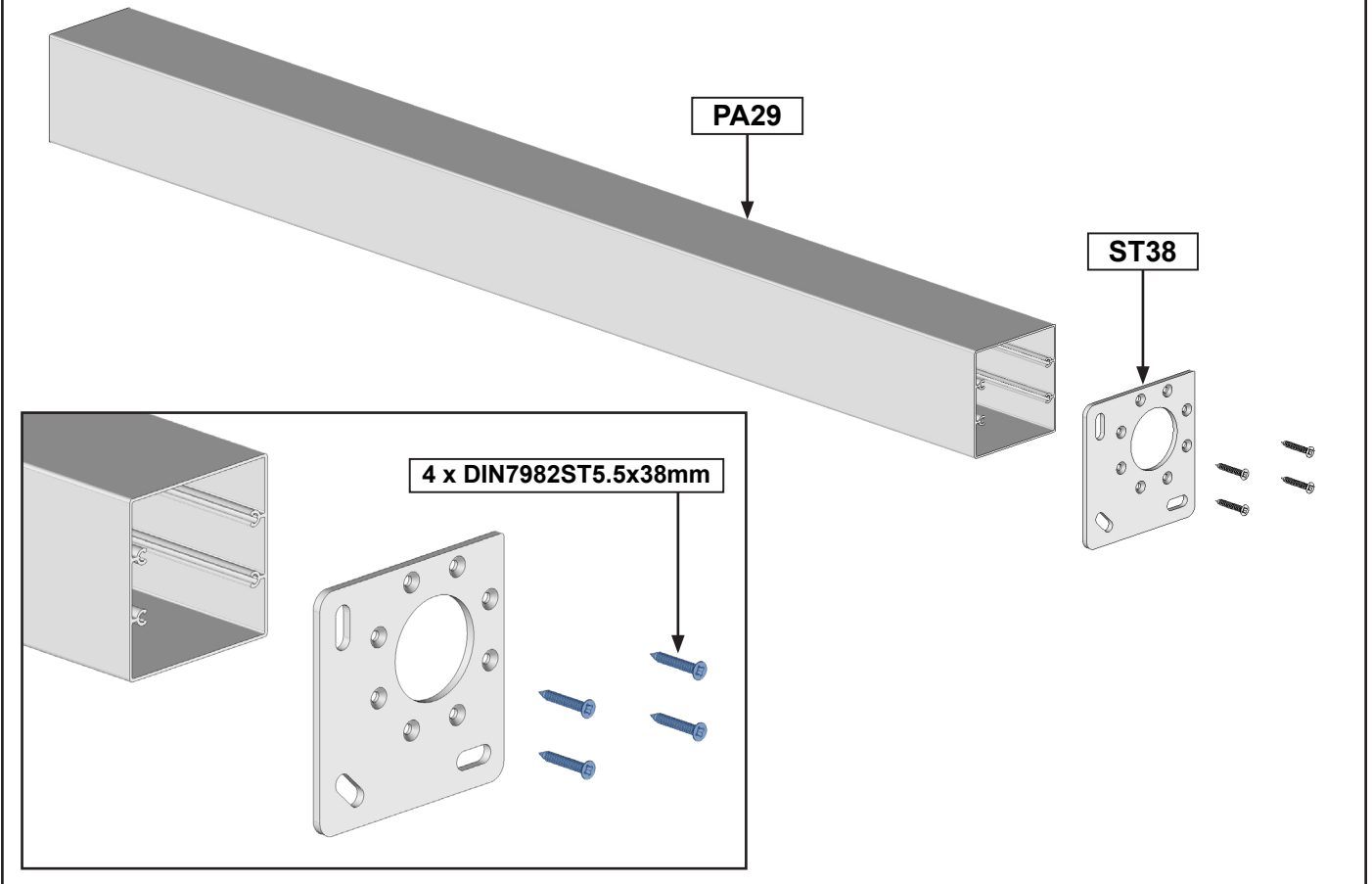

3 Assemblage du poteau droit.

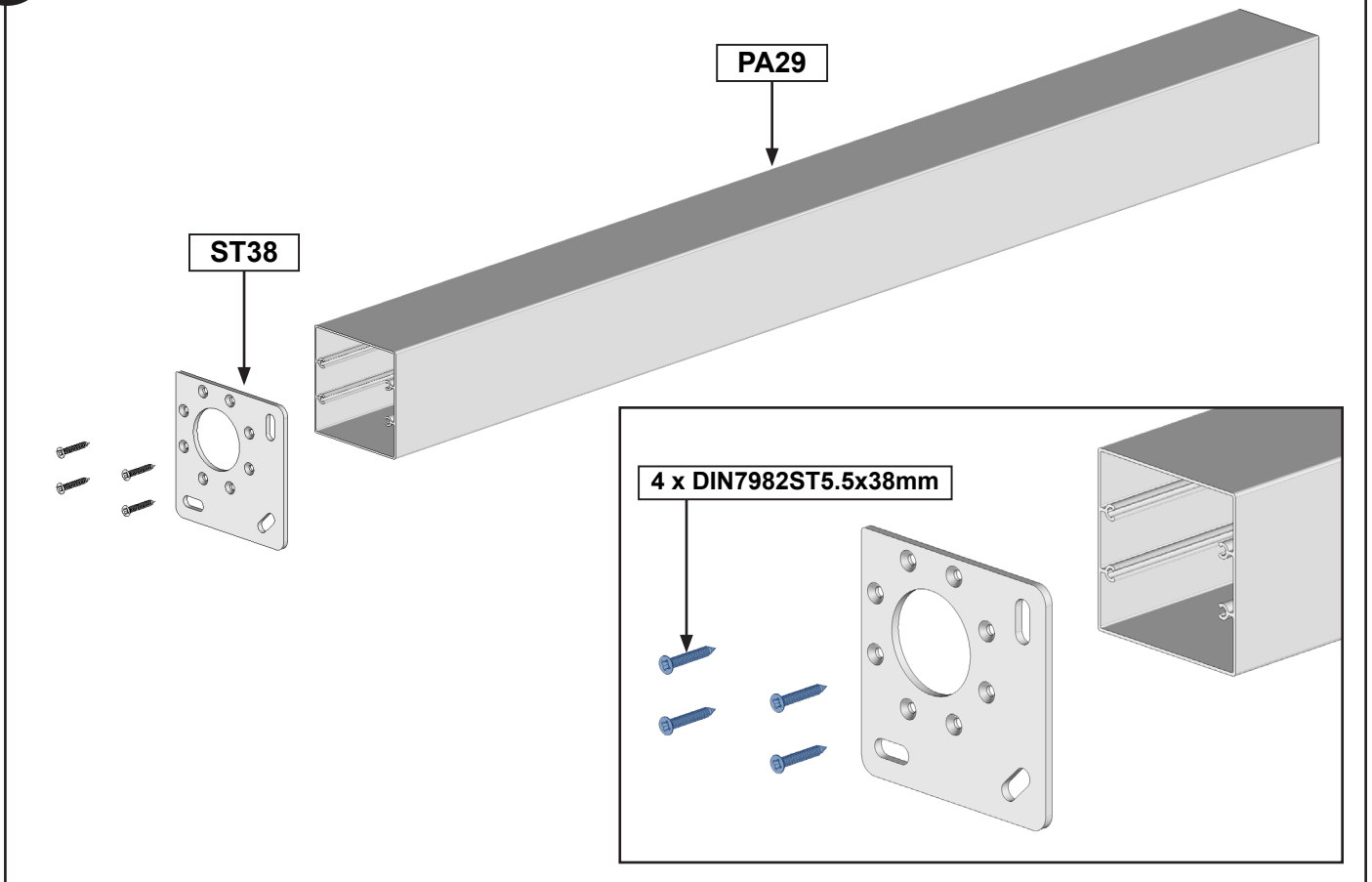

4 Assemblage du cadre gauche. Exemple avec poteau gauche + évacuation des eaux dans le sol.

Note : opérations à réaliser pour le cadre droit

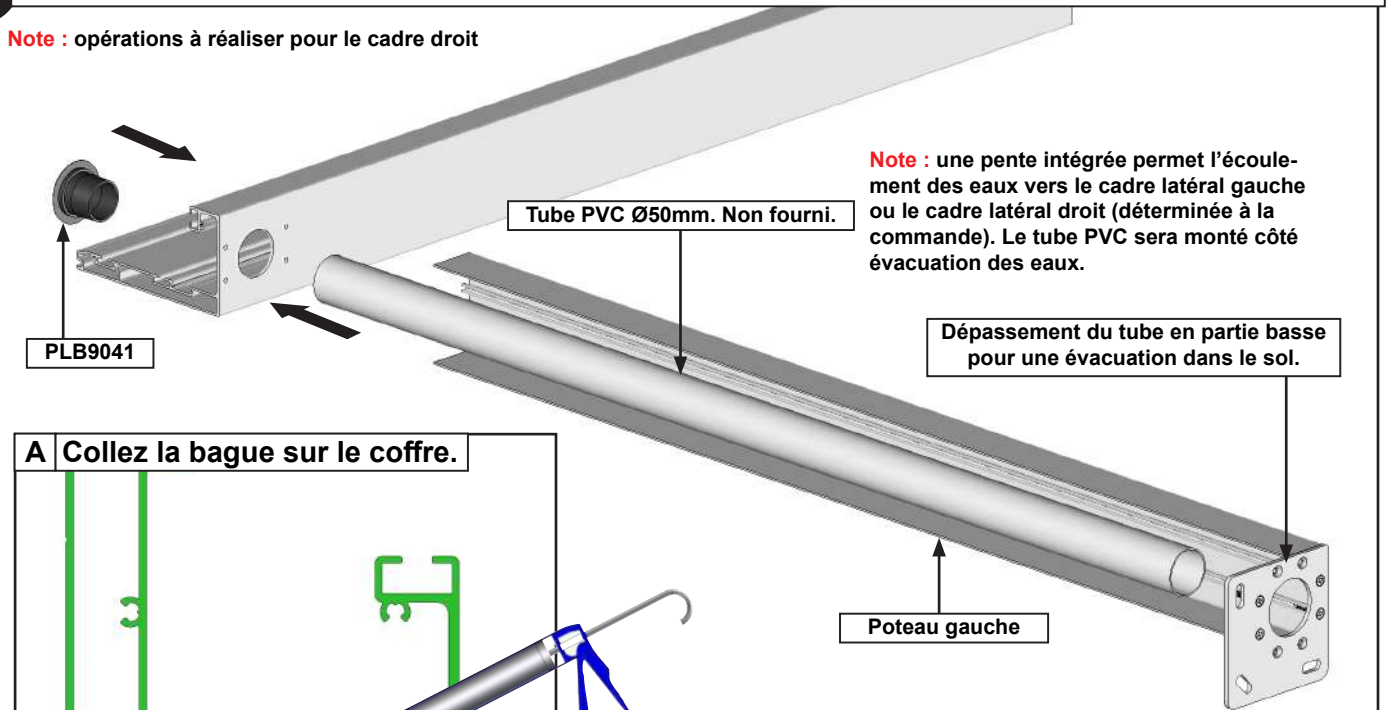

A Collez la bague sur le coffre.

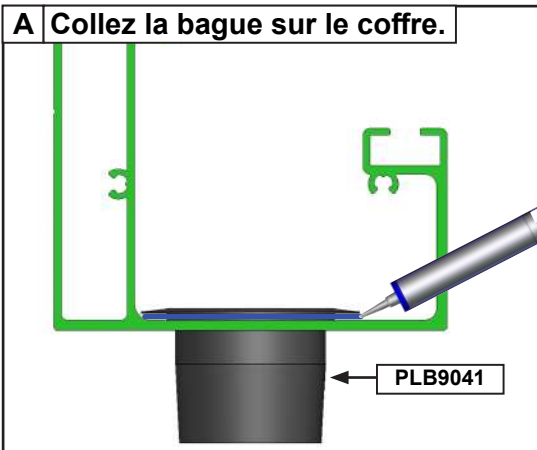

B Guidez le tube PVC sur la bague.

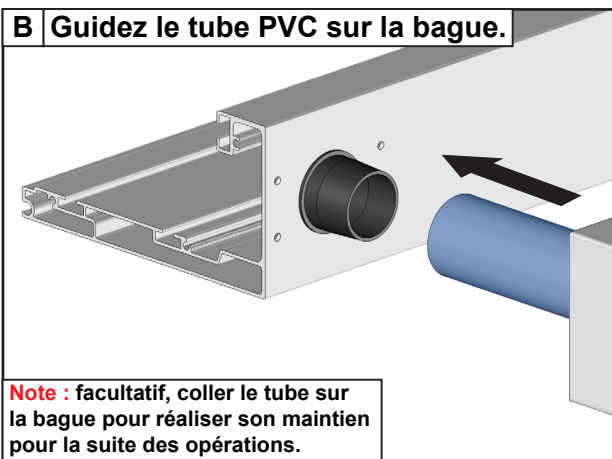

C Fixez le poteau au coffre avant.

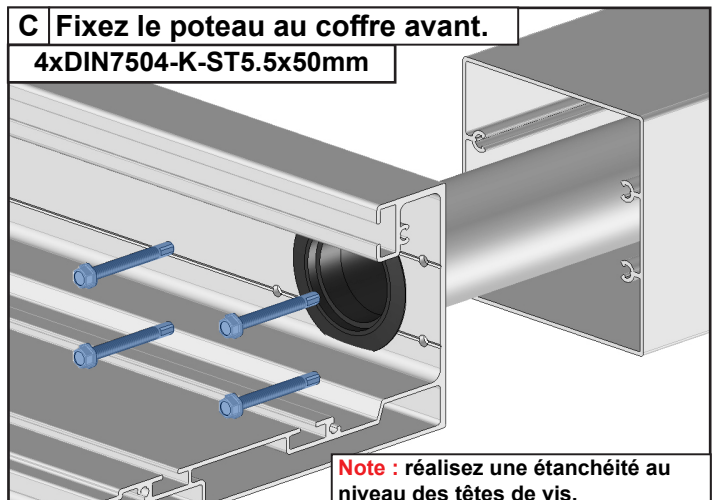

D Réalisez les mêmes opérations pour le cadre droit.

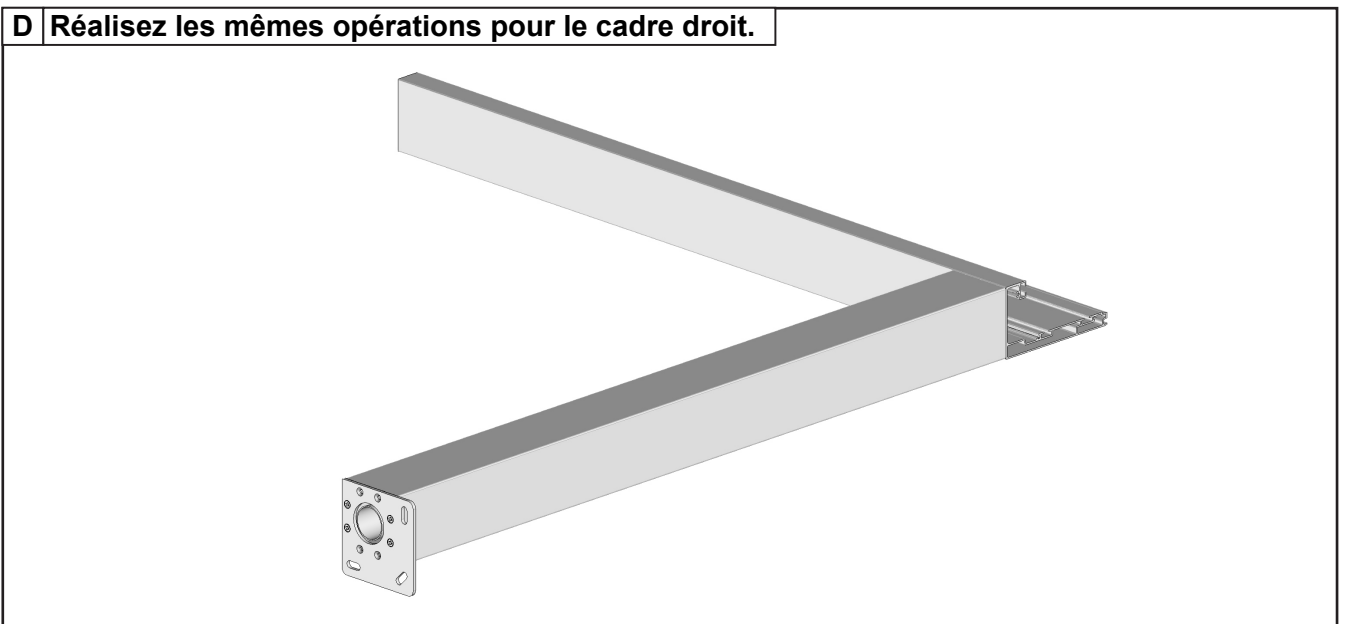

5

Assemblage du cadre gauche. Exemple avec poteau gauche + coude d'évacuation des eaux.

Note : opérations à réaliser pour le cadre droit

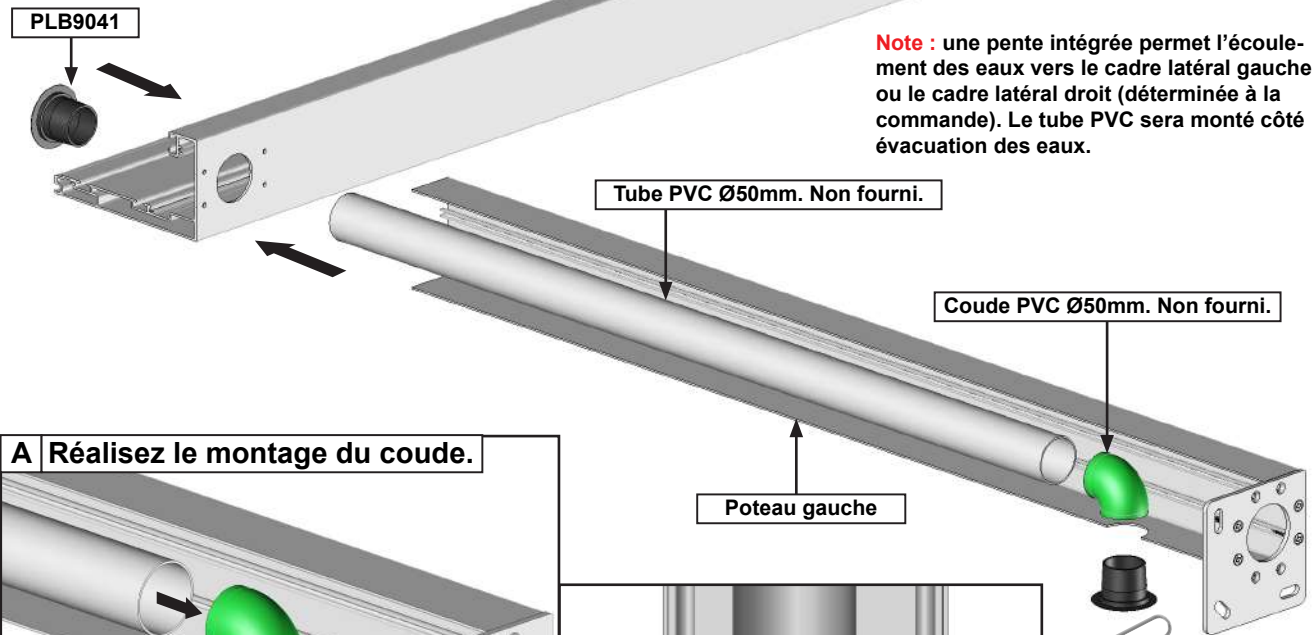

A Réalisez le montage du coude.

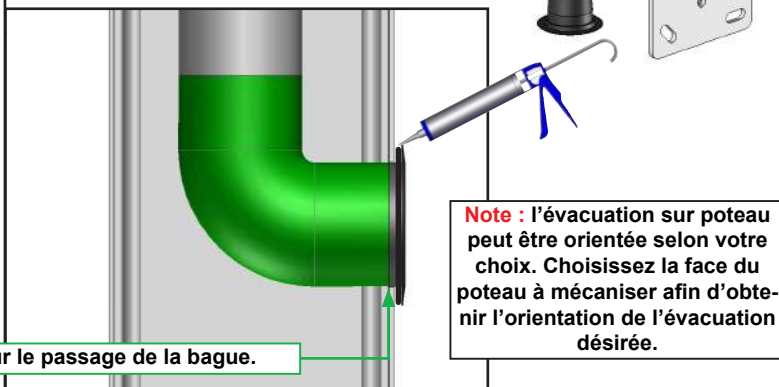
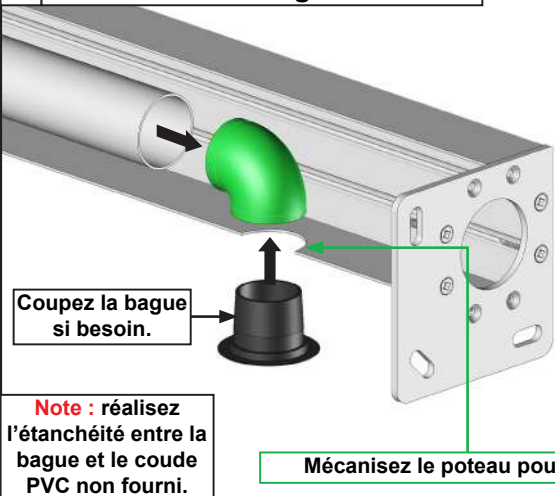

B Collez la bague sur le coffre.

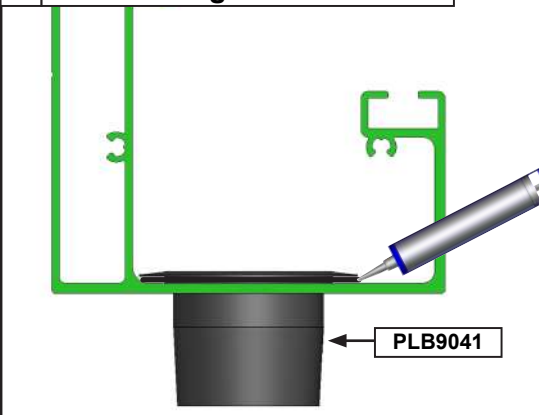

C

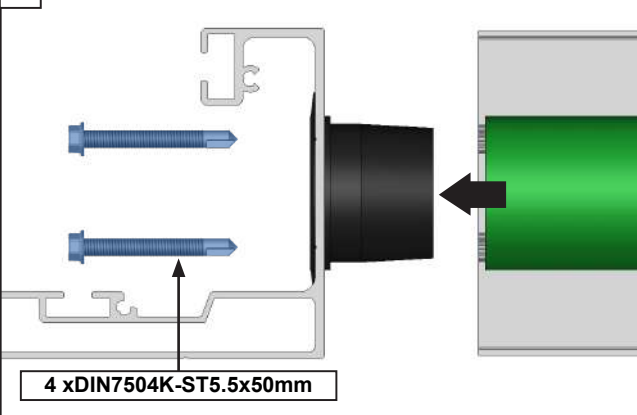

D Réalisez les mêmes opérations pour le cadre droit.

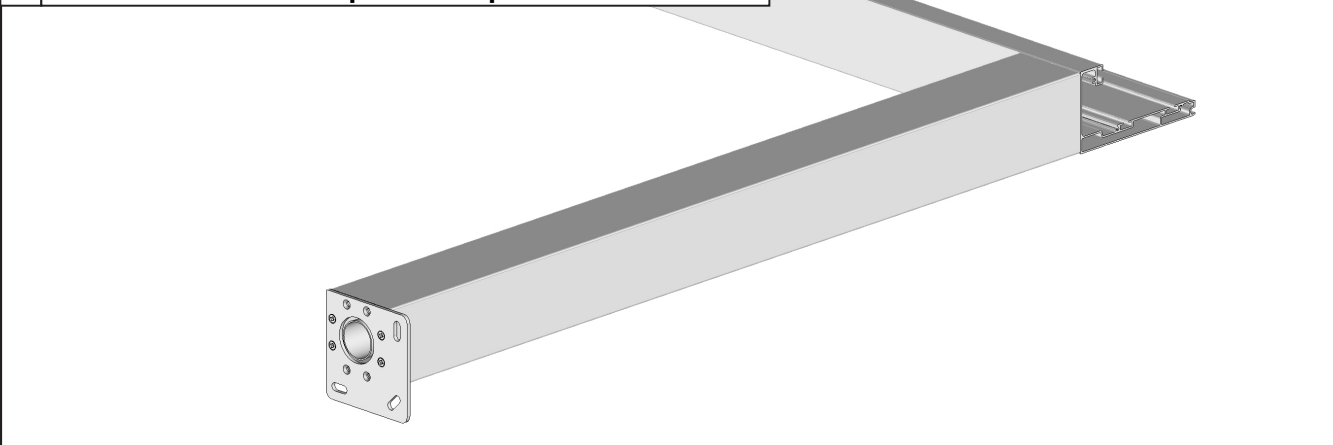

6 Préparation des profils.

Note : une pente intégrée permet l'écoulement des eaux vers le cadre latéral gauche ou le cadre latéral droit (déterminée à la commande). Les bouchons ouverts sont positionnés côté évacuation des eaux.

BOUCHON OUVERT

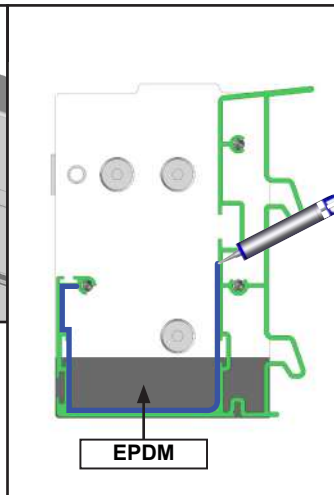
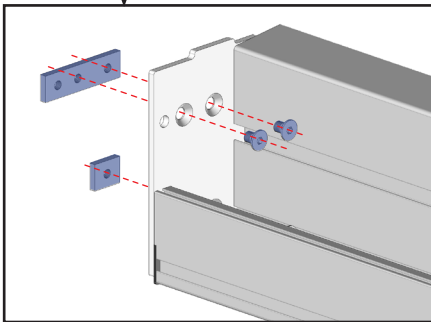
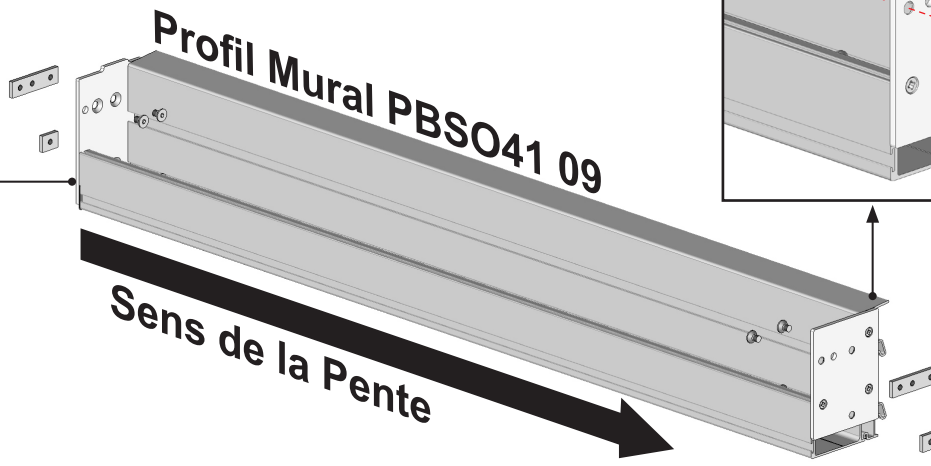
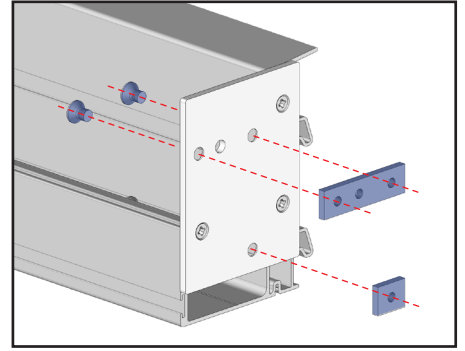

Note : étanchéité à réaliser si non présence du joint EPDM.

BOUCHON OUVERT

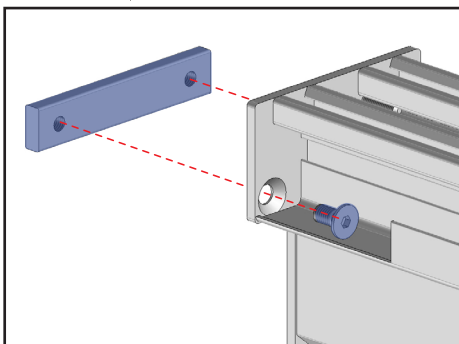
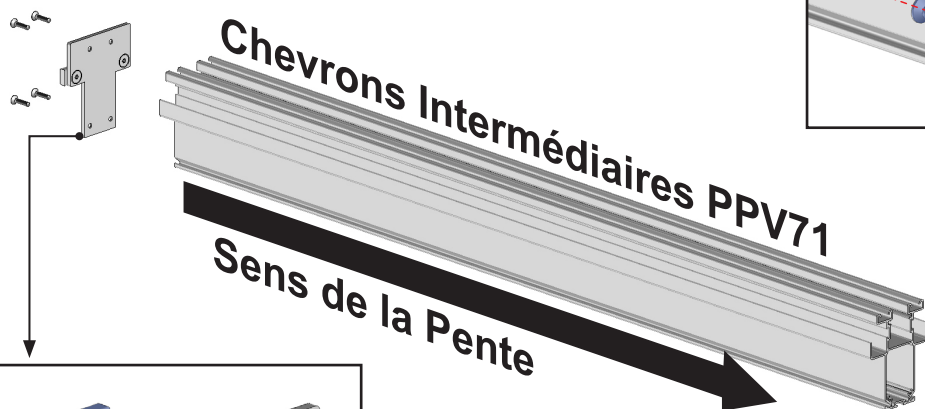
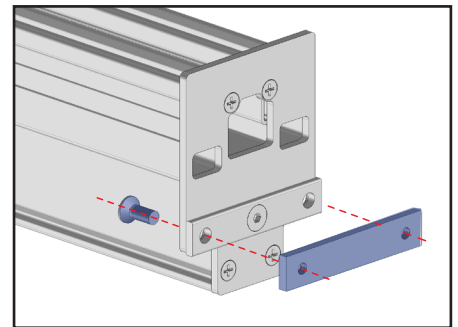

7 Préparation des coffres latéraux.

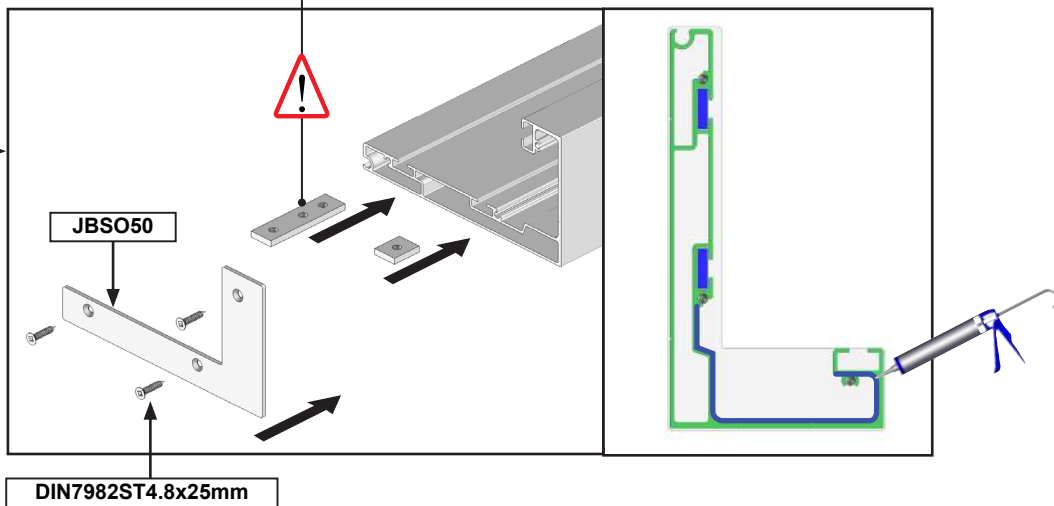
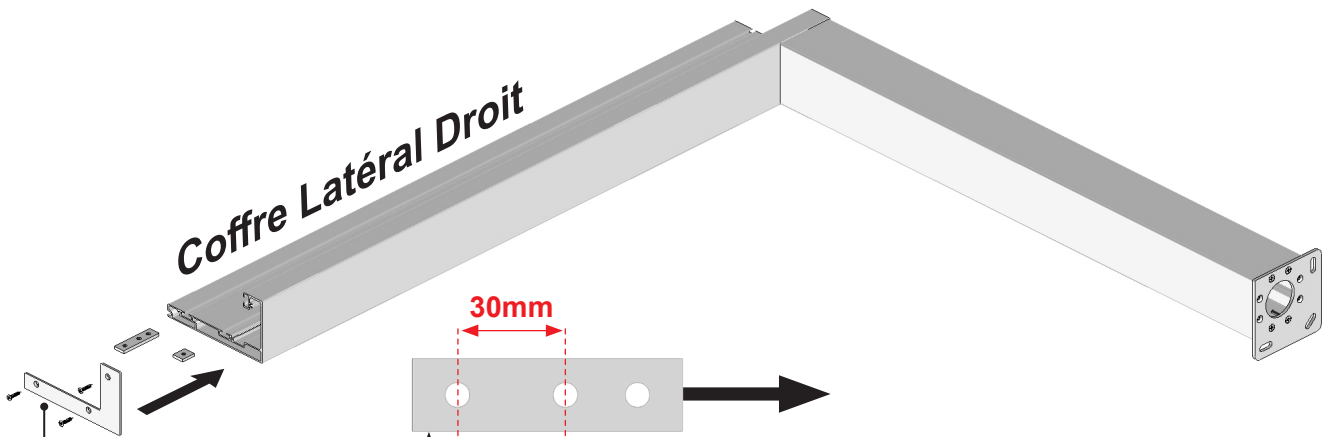
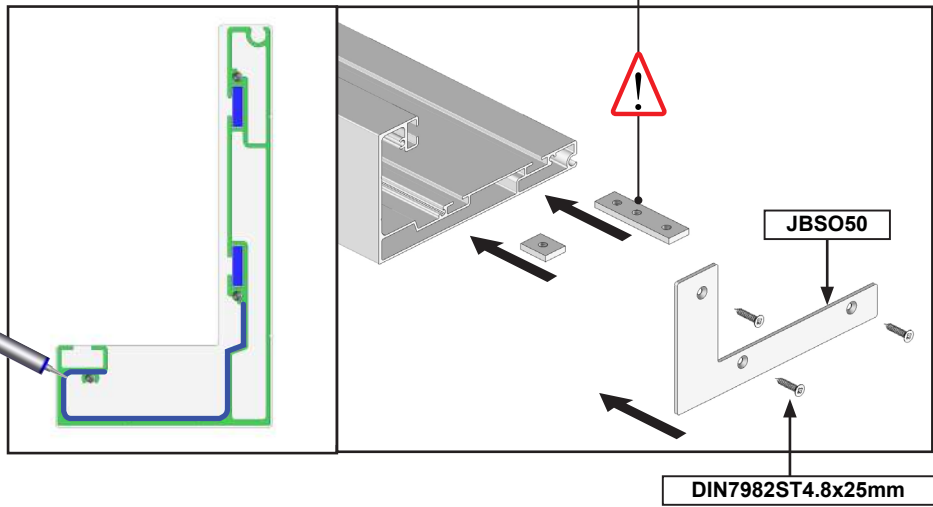
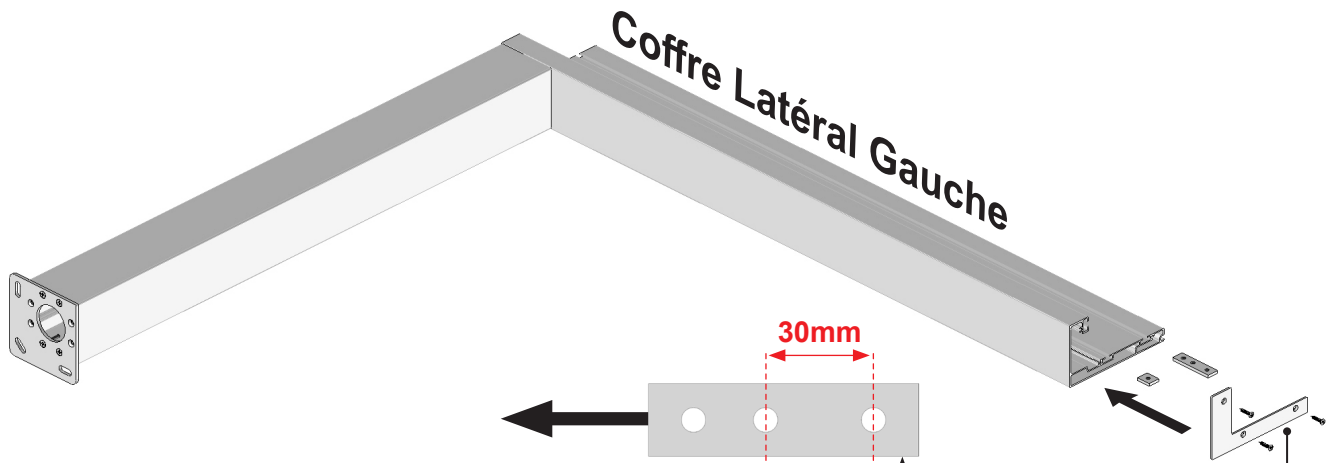

8 Pose du Profil Mural.

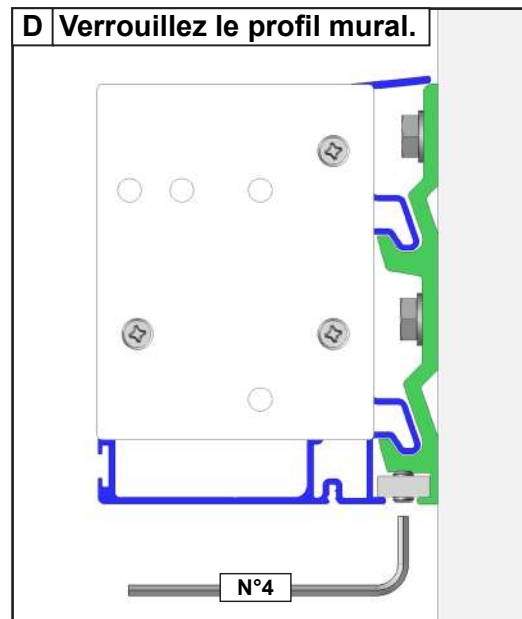
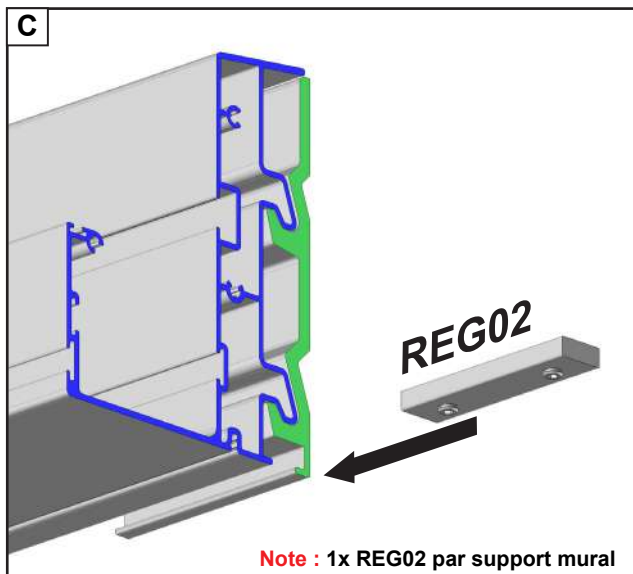
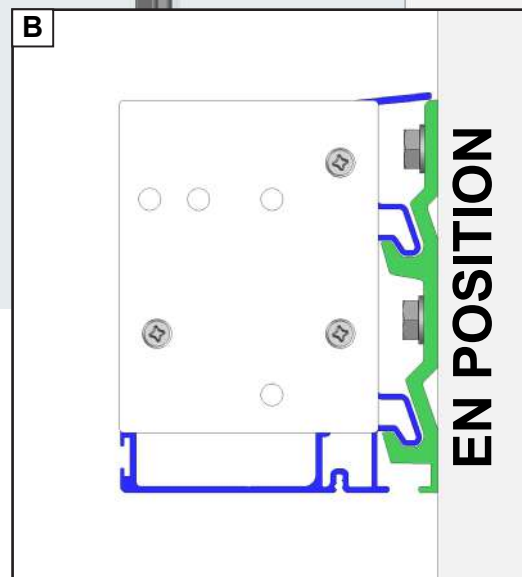
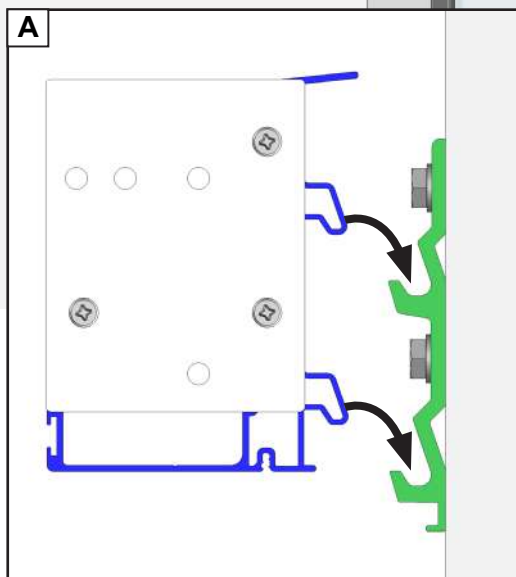

ATTENTION
Assurez vous du bon verrouillage du profil mural. Risque de chute.

9 Pose du cadre gauche.

Coffre Latéral Gauche

Profil Mural

Plaquettes Page 11

Contre la Façade

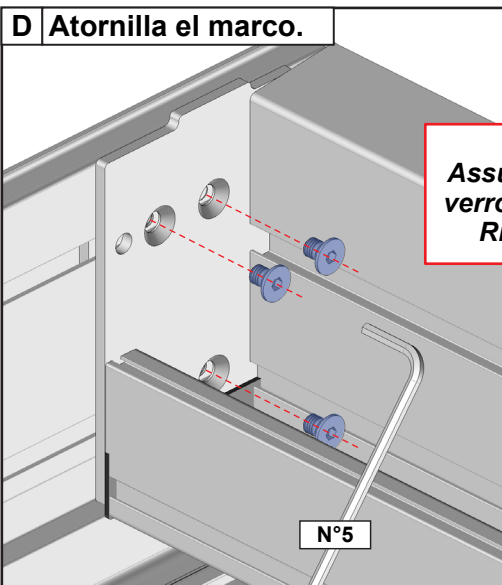
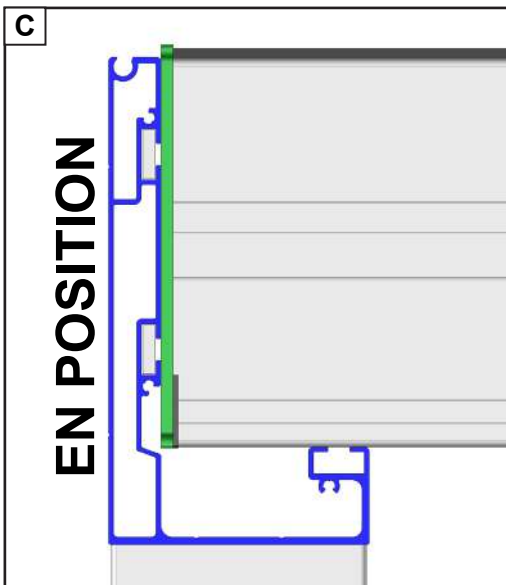
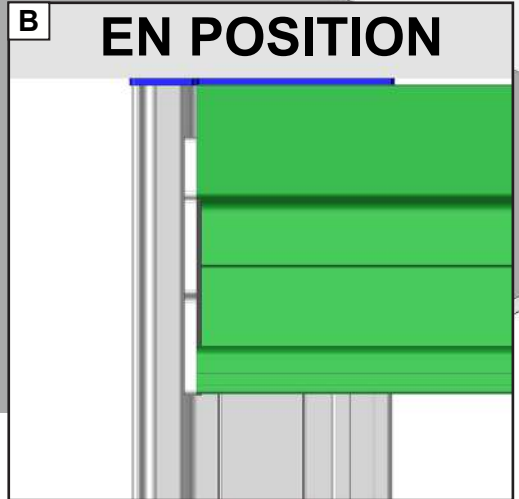
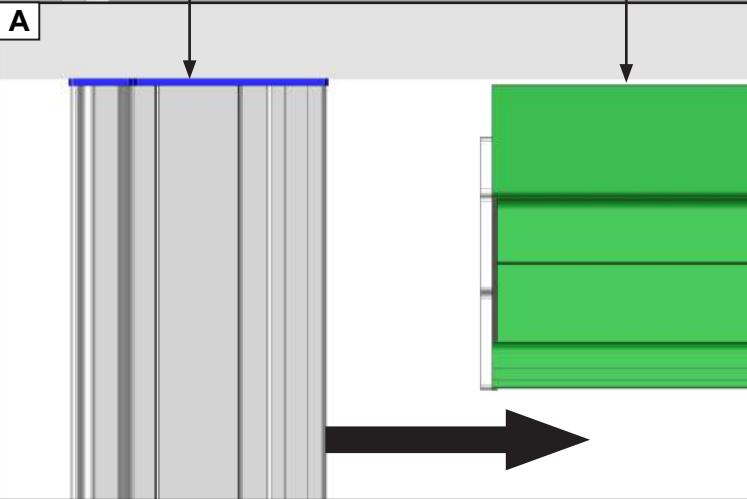

ATTENTION
Assurez vous du bon verrouillage du cadre.
Risque de chute.

10 Assemblage du cadre avant.

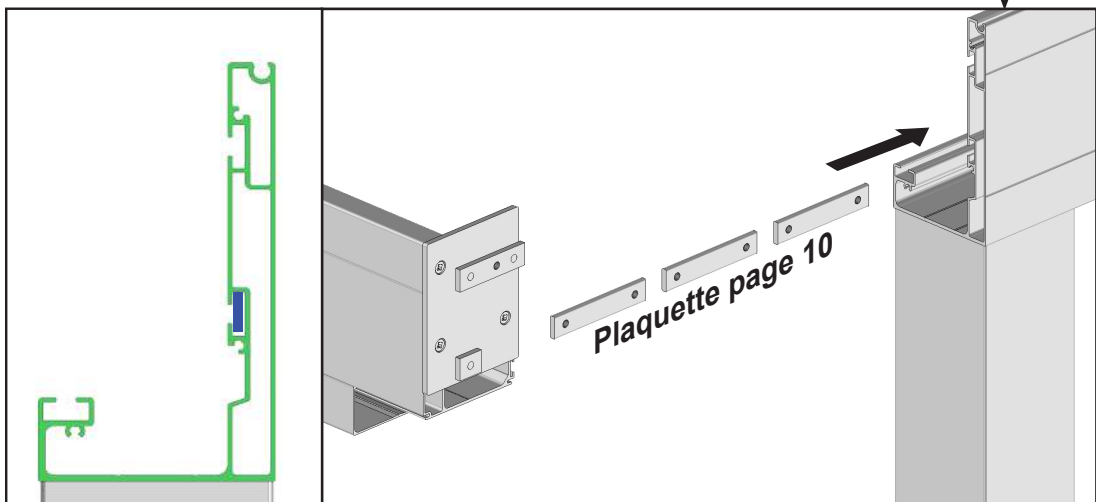
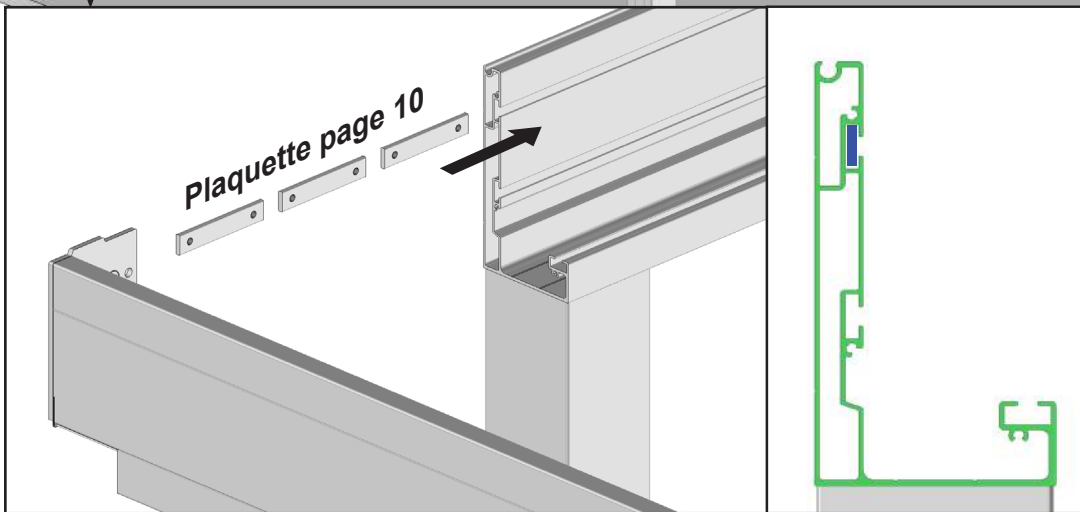
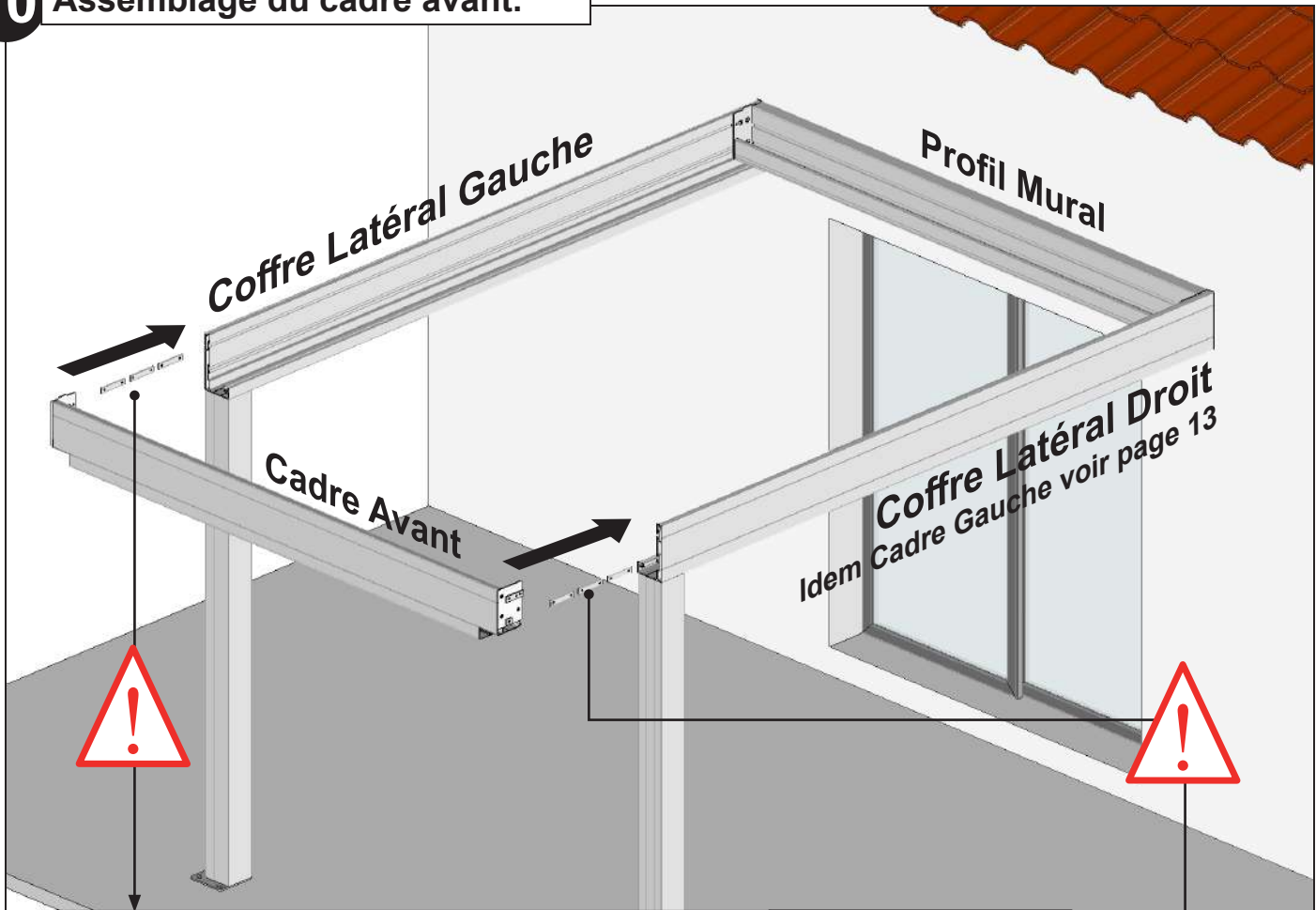

11 Verrouillage du cadre avant.

Cadre Avant

Coffre Latéral Gauche

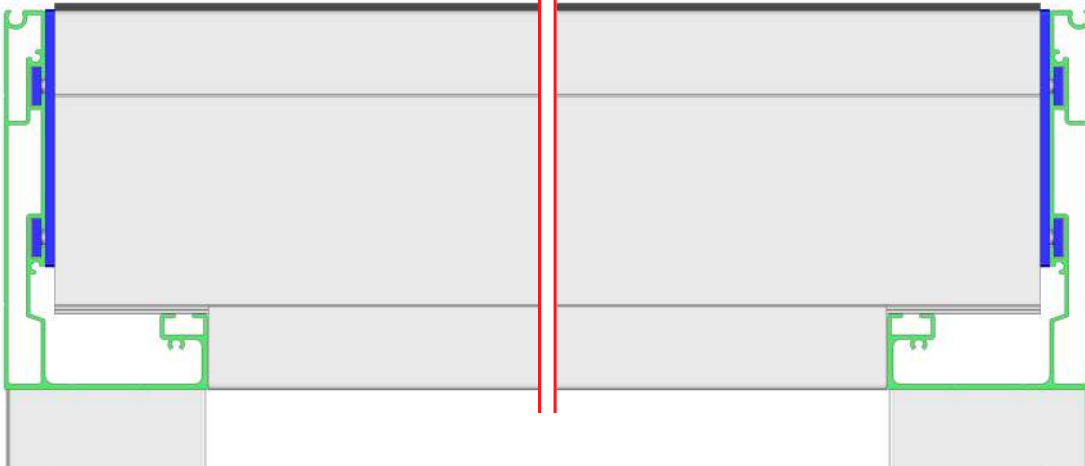

Coffre Latéral Droit

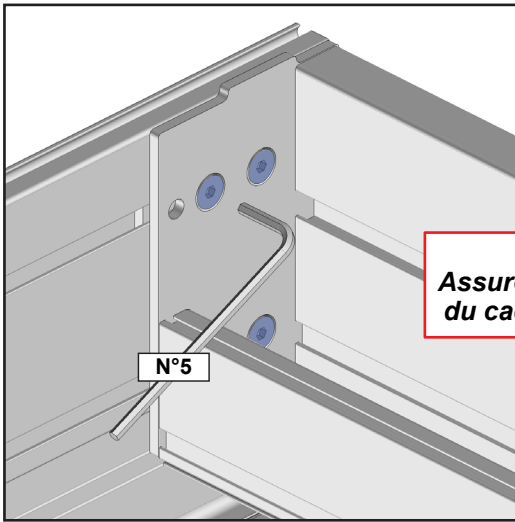

N°5

ATTENTION
Assurez vous du bon verrouillage
du cadre avant. Risque de chute.

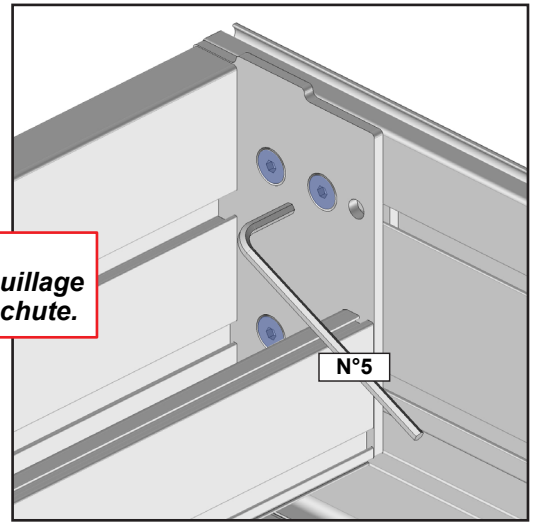

N°5

12 Contrôle de l'équerrage.

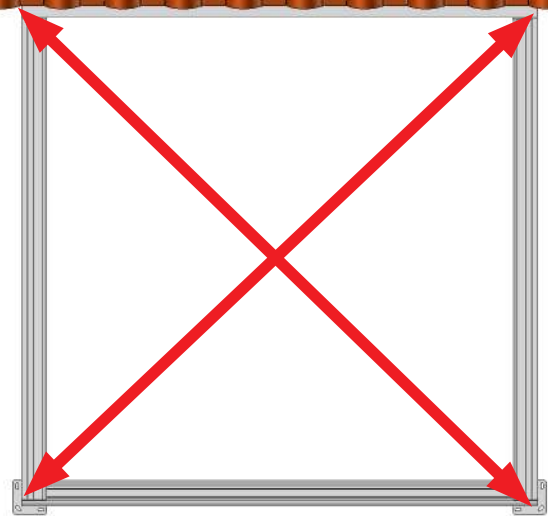

Réglage de l'équerrage

Cette étape est très importante :

Avant de poursuivre le montage de votre pergola, assurez vous que les diagonales soient égales (tolérance acceptable de 5mm) pour que le fonctionnement du système se déroule correctement.

Si les diagonales ne sont pas égales :

- 1 - Desserrez légèrement les cadres latéraux.
- 2 - Déplacez le cadre avant pour corriger les diagonales.
- 3 - Resserrez les cadres latéraux.
- 4 - Contrôlez à nouveau l'équerrage.



ATTENTION,
Assurez vous du bon niveau vertical des poteaux.

13 Fixation au sol.

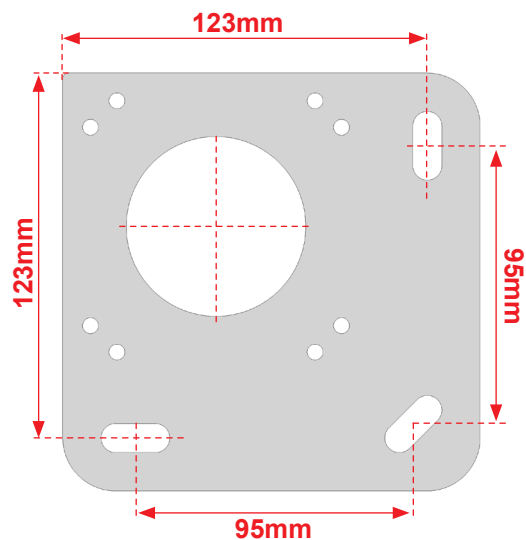

Fixez les platines au niveau de chaque plot béton réalisé auparavant par deux vis minimum.

Notre préconisation : 6 Vis béton Ø8mm longueur 120mm minimum. Résistance à l'arrachement 500DaN (500Kg)

Dans le cas d'installation à l'aide d'un kit de scellement chimique, se référer aux instructions d'utilisation du produit utilisé.

ATTENTION,

Assurez vous de la bonne fixation des platines de fixation au sol. Risque de chute.

14 Étanchéité coffre mural.

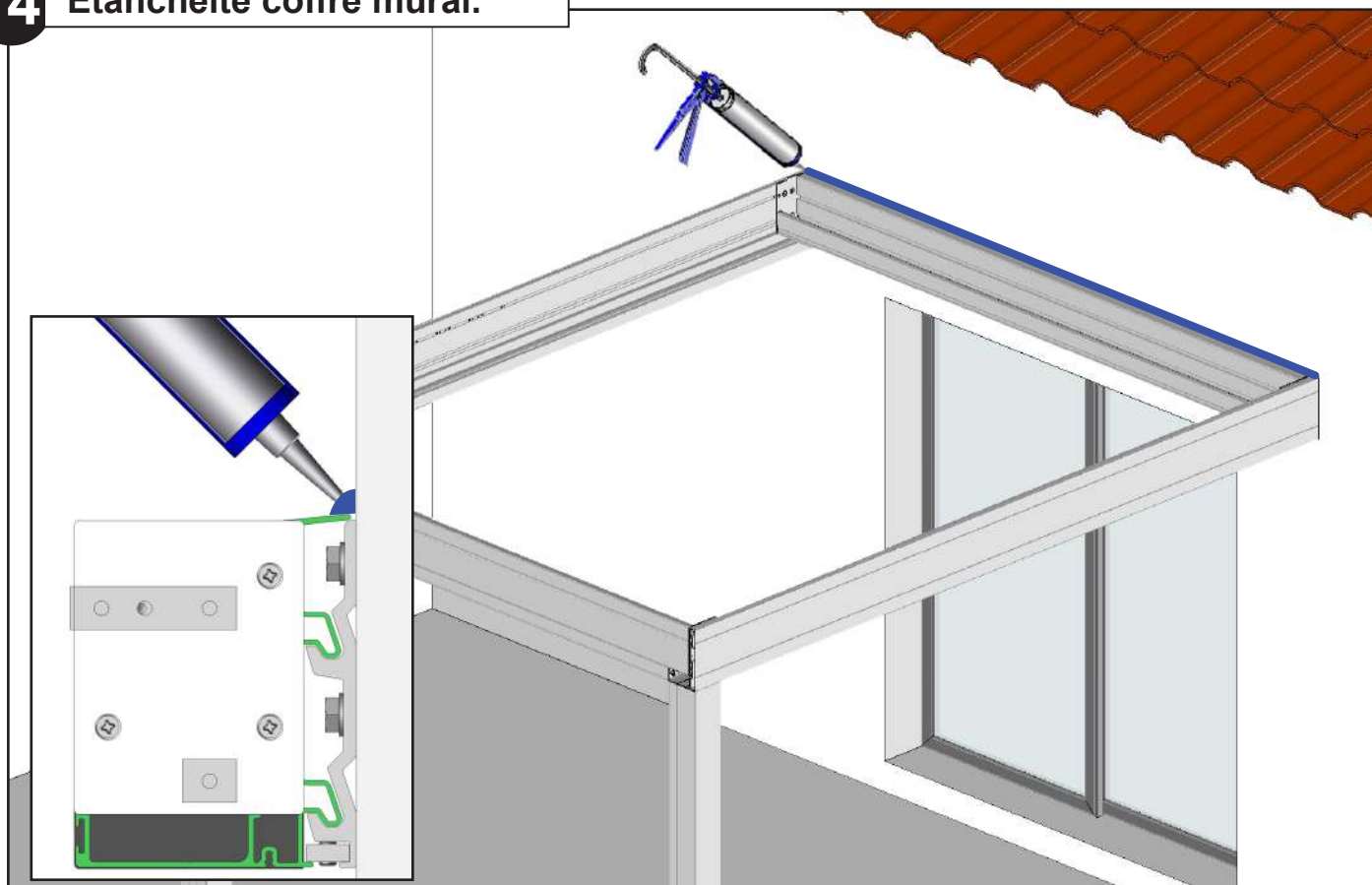

15 Pose des supports panneaux latéraux.

IMPORTANT,
Les supports panneaux latéraux ont une légère pente.

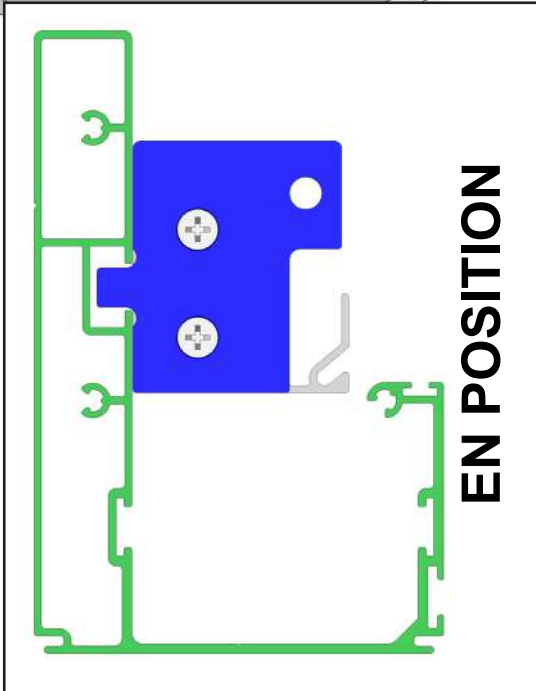
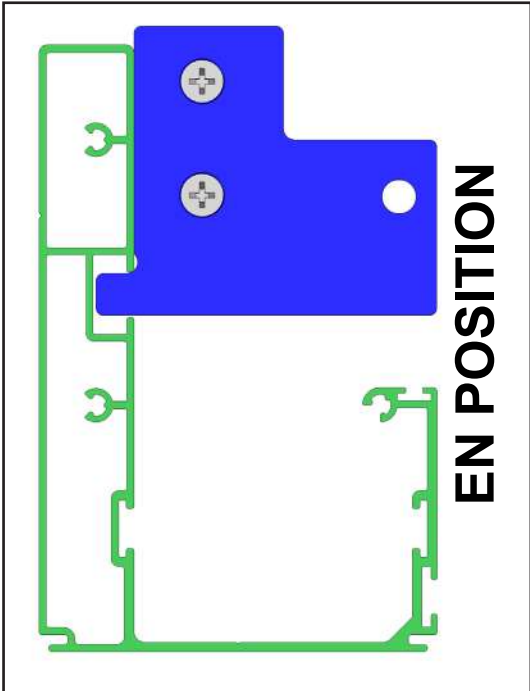
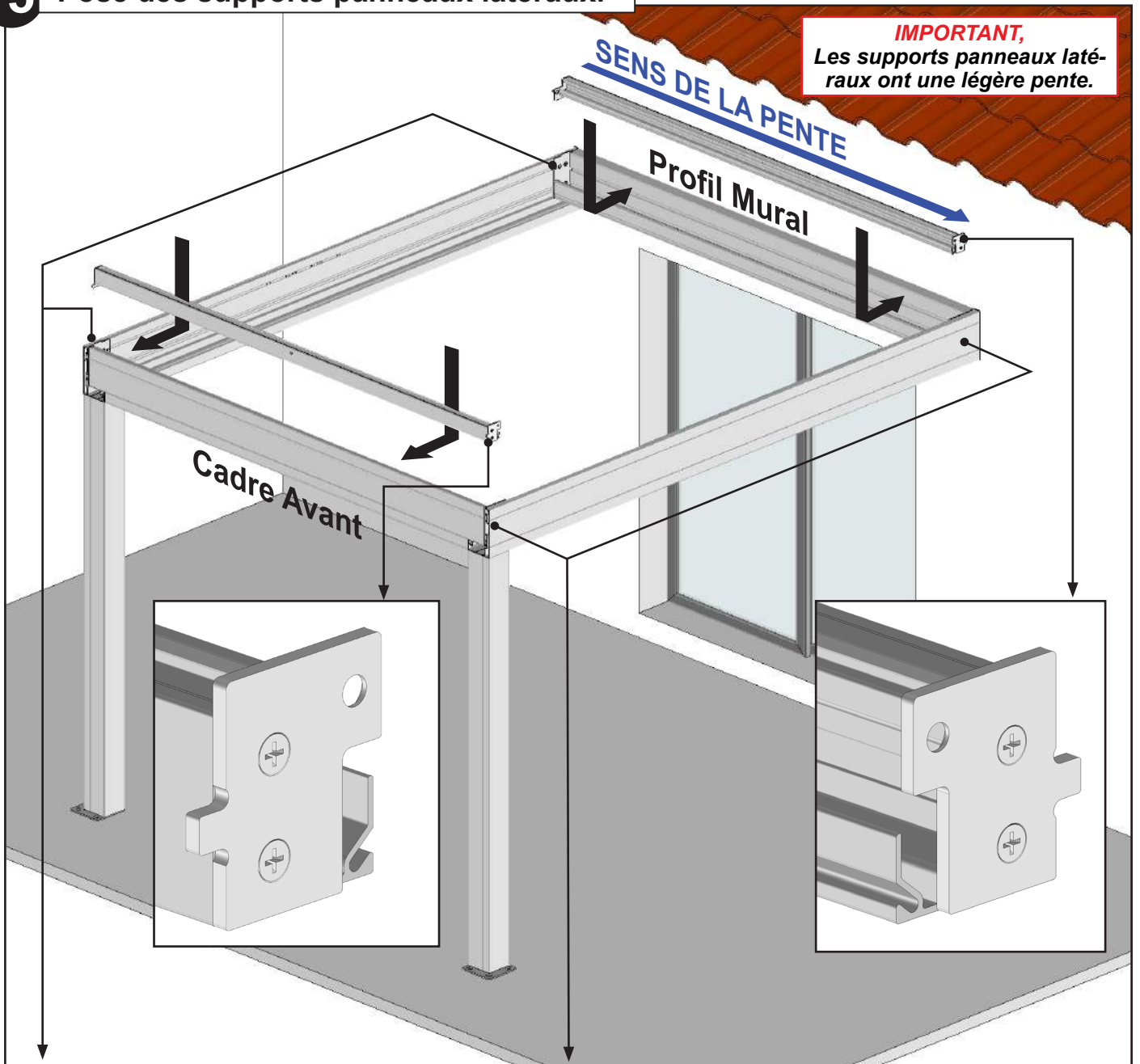

16 Verrouillage des supports panneaux latéraux.

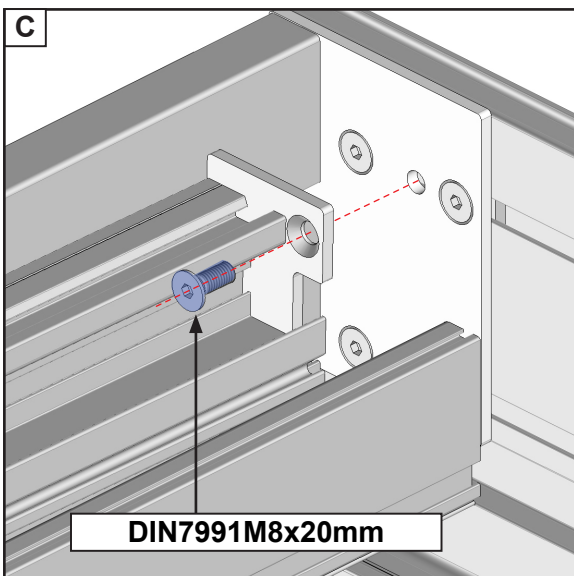
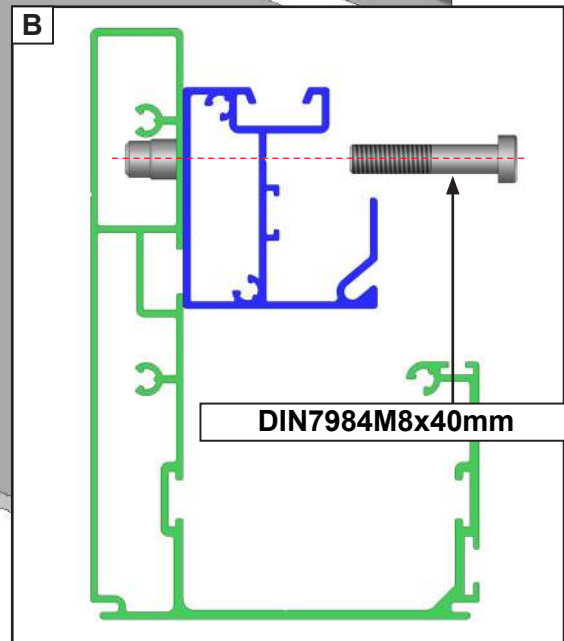
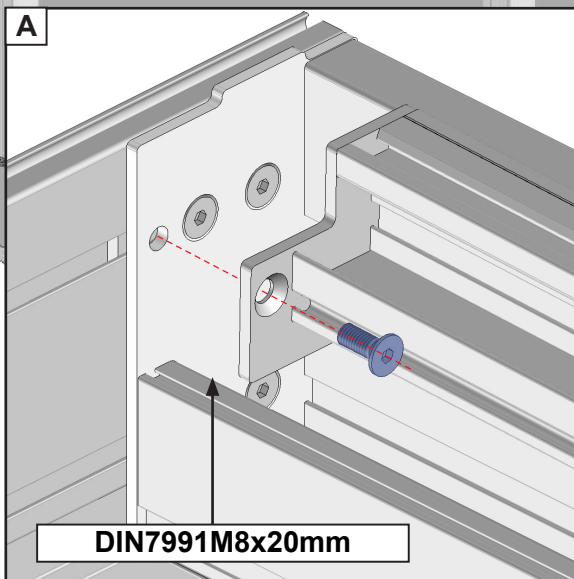
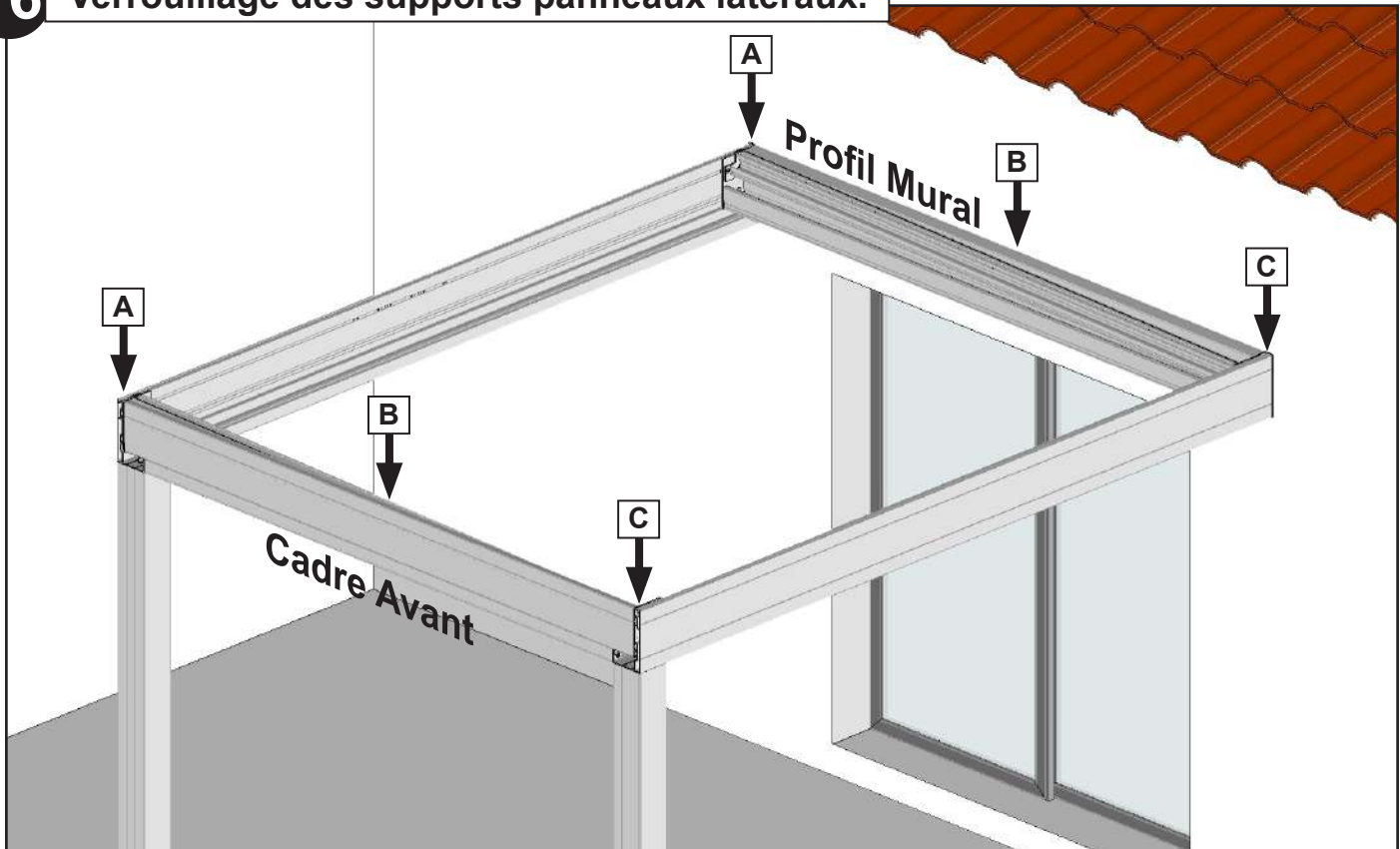

ATTENTION
Assurez vous du bon verrouillage
des supports panneaux latéraux.

17 Pose du 1er chevron intermédiaire.

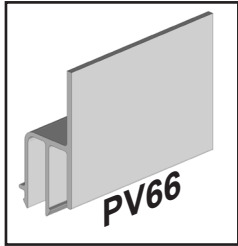

Coffre Latéral Gauche

SENS DE LA PENTE

Coffre Latéral Droit

IMPORTANT,
Ne pas verrouiller le chevron.

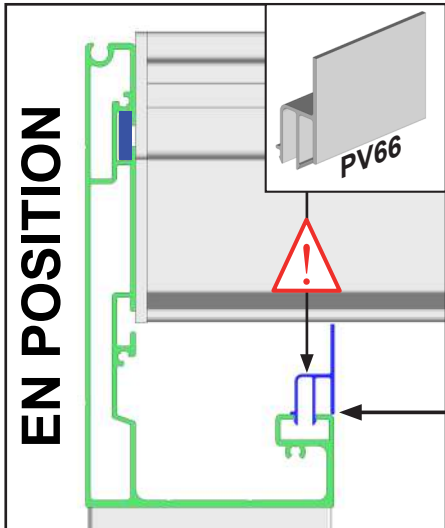
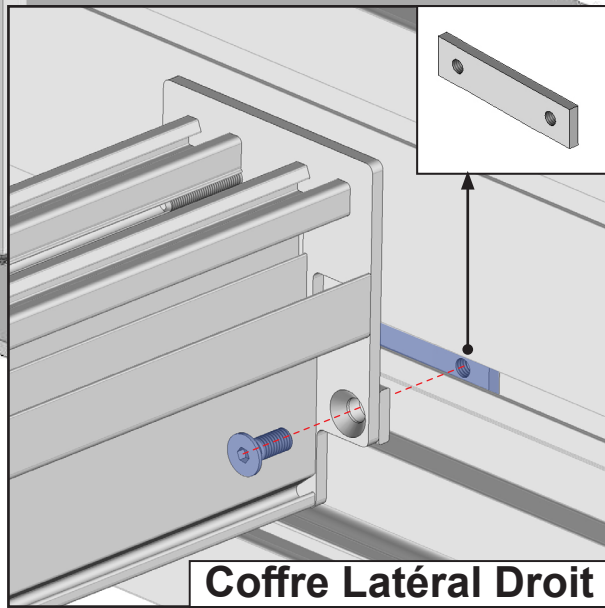
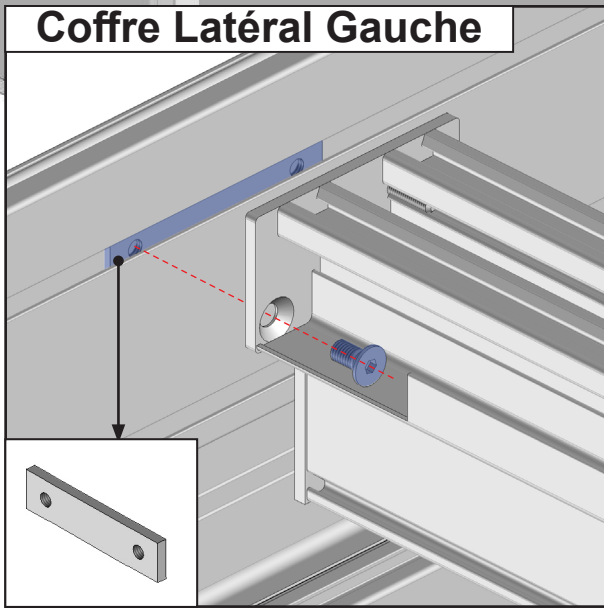
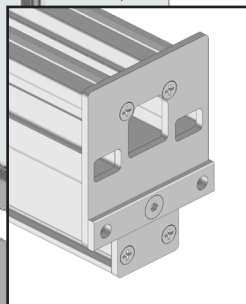

Note : le PV66 est positionné sous le chevron intermédiaire.
1x PV66 par chevron.

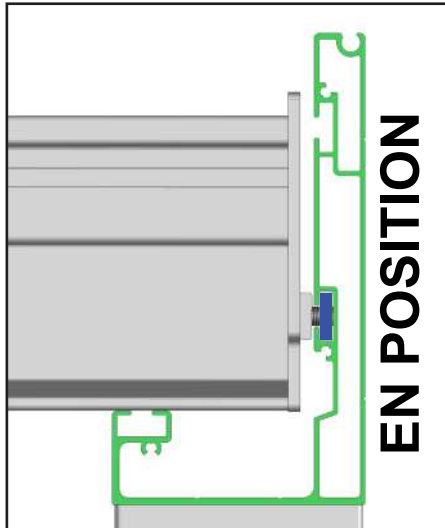

18 Verrouillage du 1er chevron intermédiaire.

ASTUCE,
Utilisez les gouttières inter-panneaux afin de positionner le chevron intermédiaire.

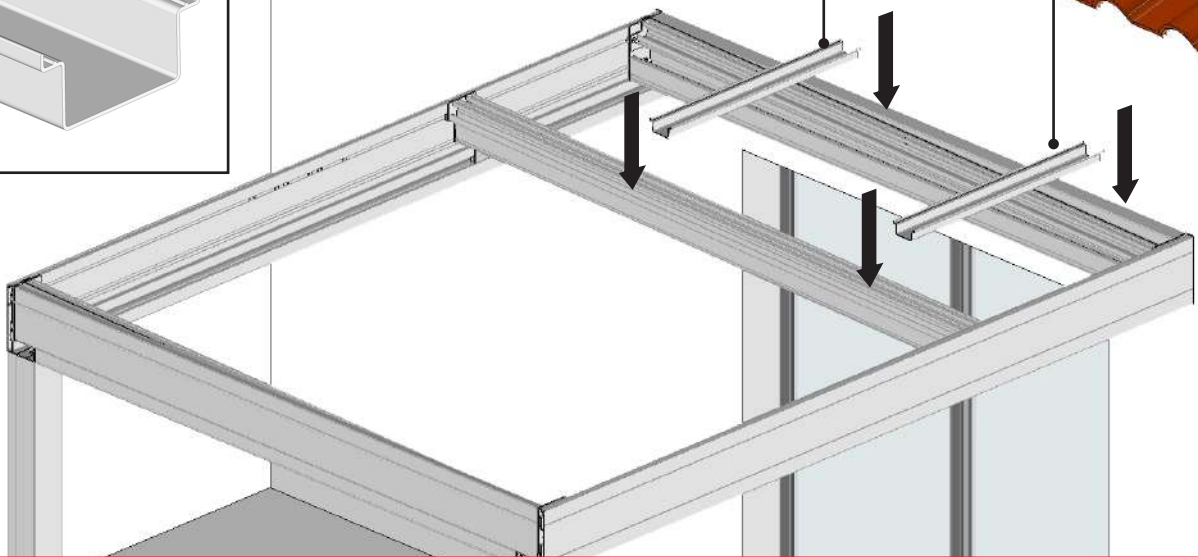
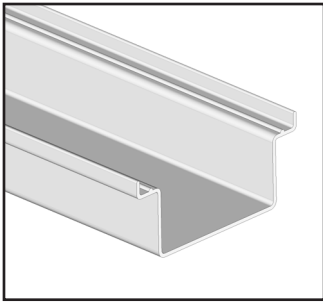

ATTENTION
Réalisez le verrouillage du chevron intermédiaire après positionnement de ce dernier. Se référer au paragraphe 17. Assurez vous du bon verrouillage du profil intermédiaire. Risque de chute. Réaliser les mêmes opérations pour tous les chevrons intermédiaires.

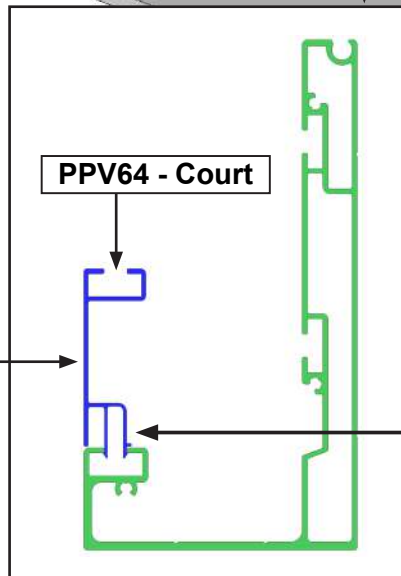
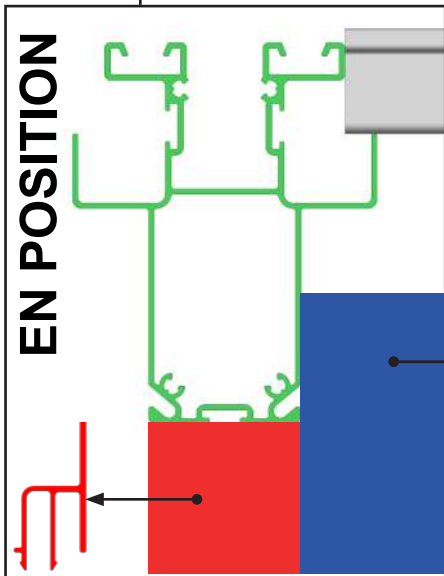
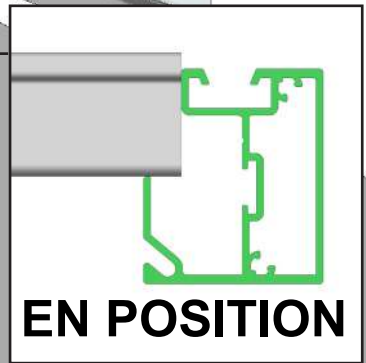
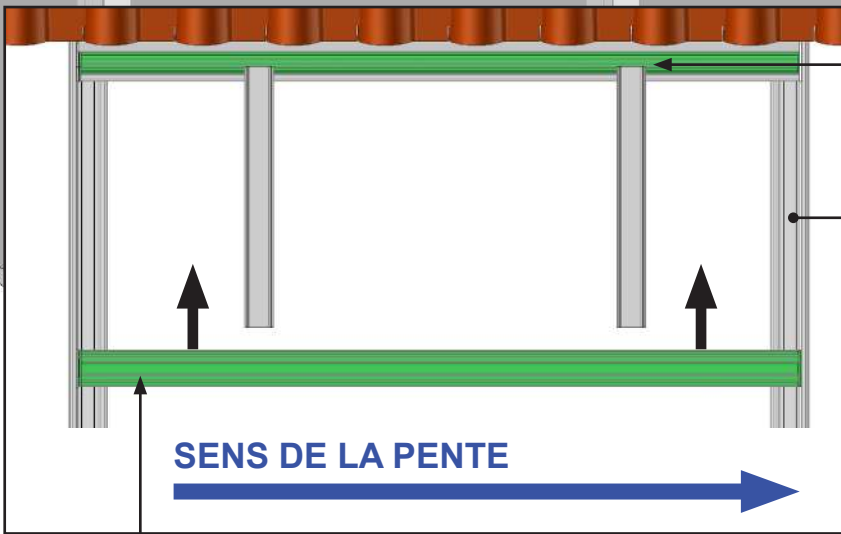

Note : Utilisez les PPV64 les plus courts pour les colonnes côté profil mural et cadre avant



19 Préparation des panneaux photovoltaïques.

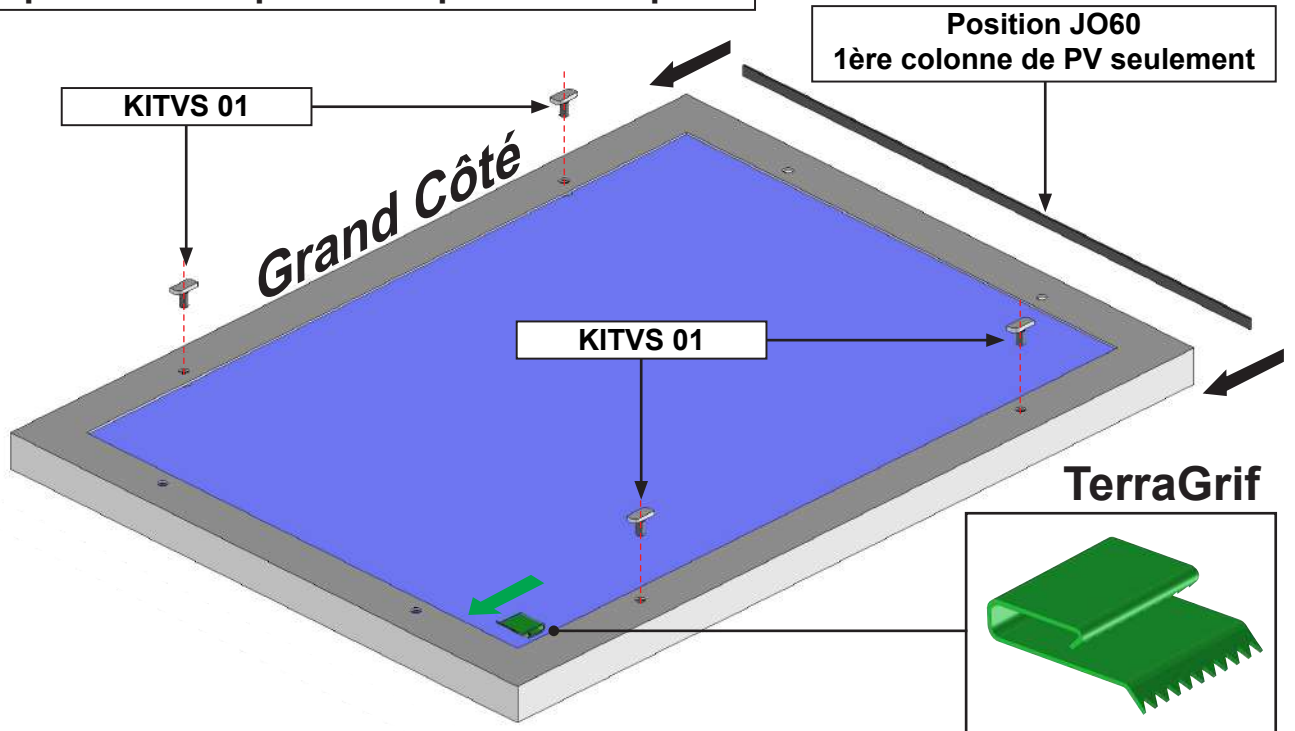

ATTENTION
Prenez garde à ne pas rayer les cellules ou endommager les panneaux photovoltaïques.

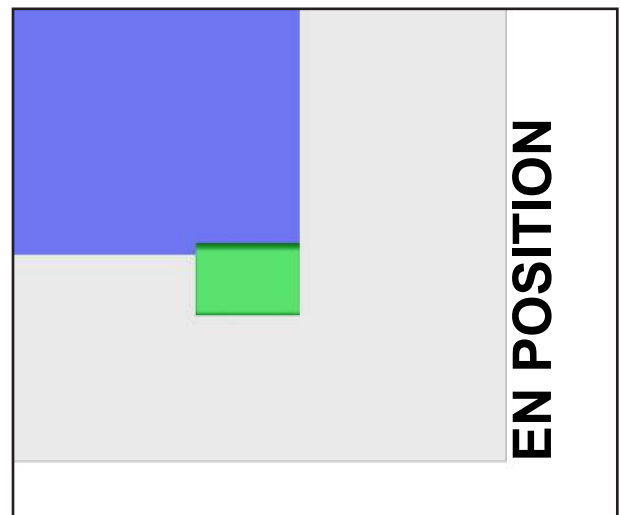
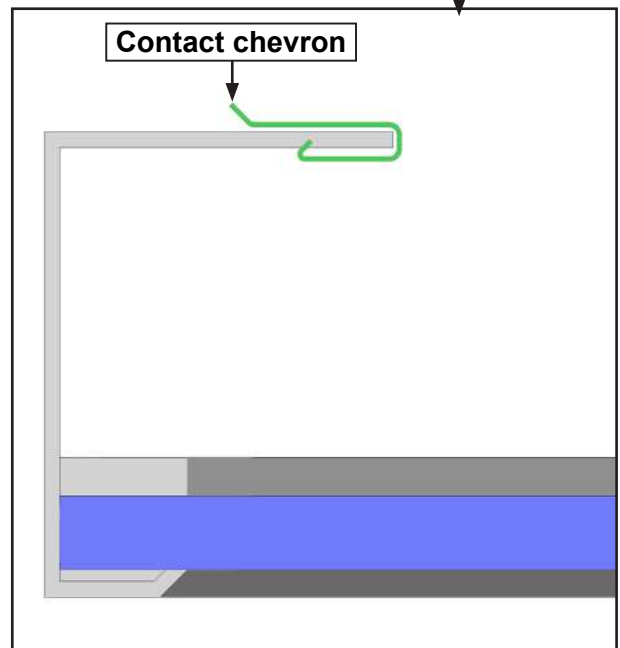
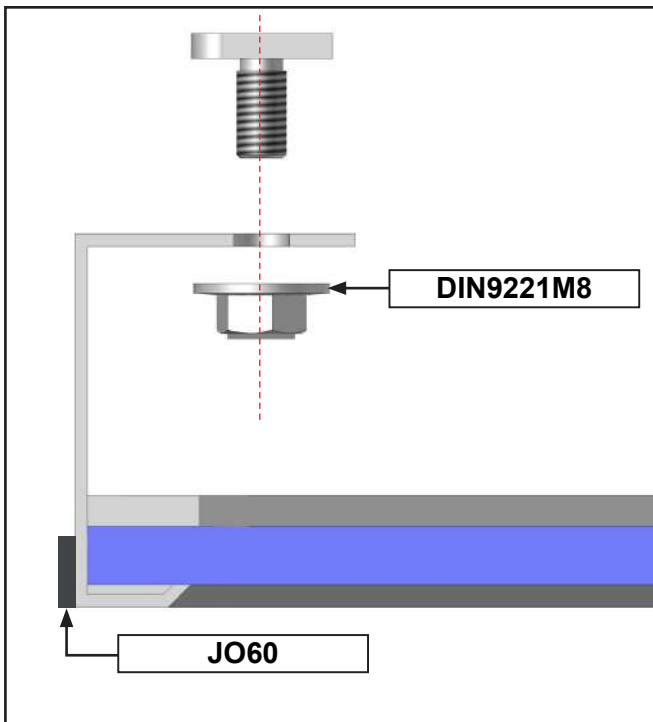

20 Pose de la 1ère Colonne de panneaux.

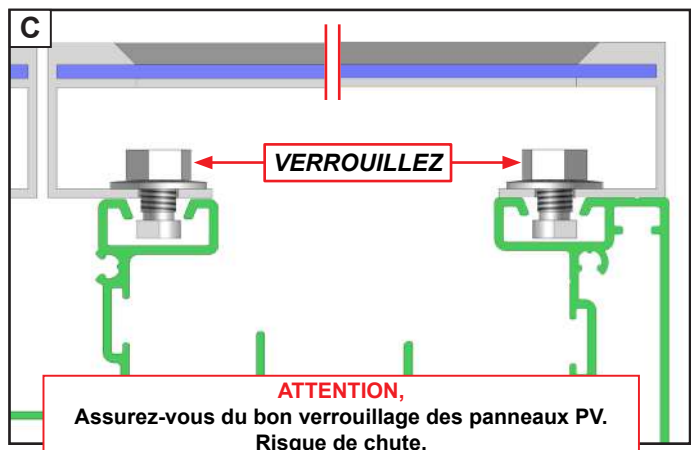
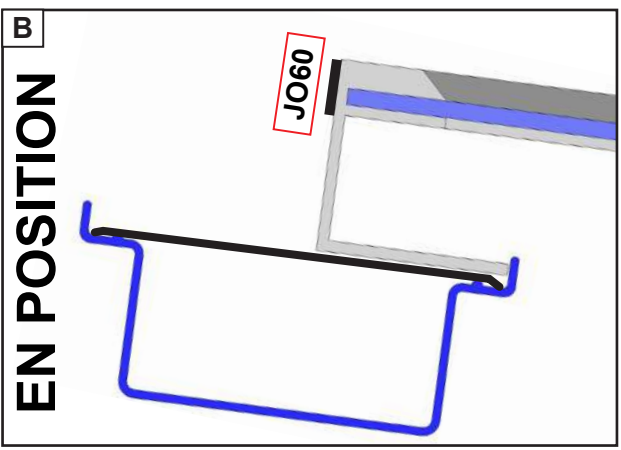
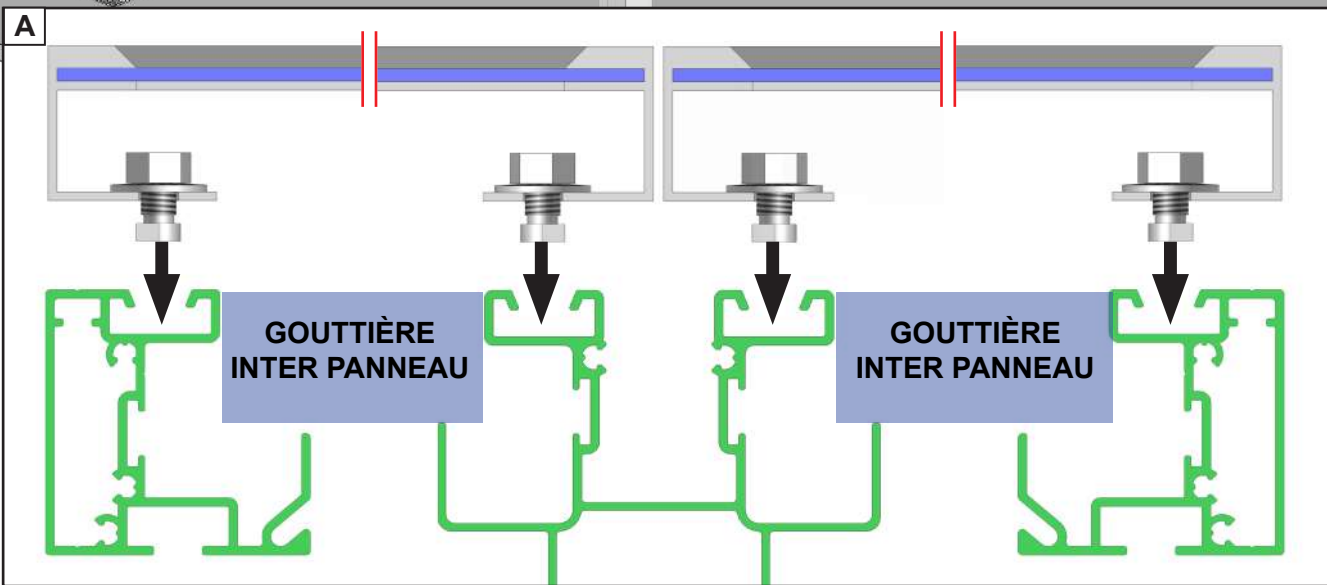
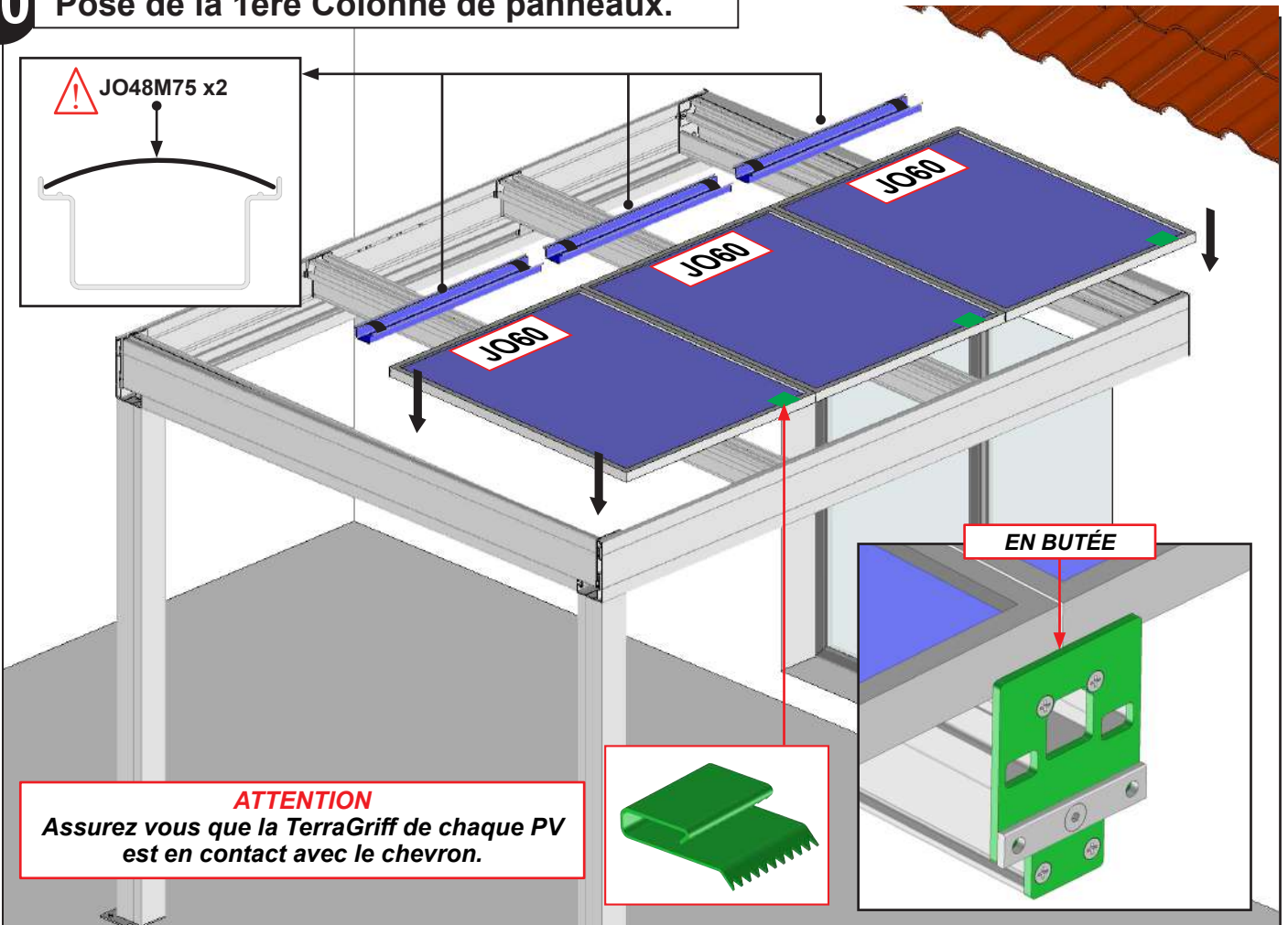

21 Pose de la 2nd Colonne de panneaux.

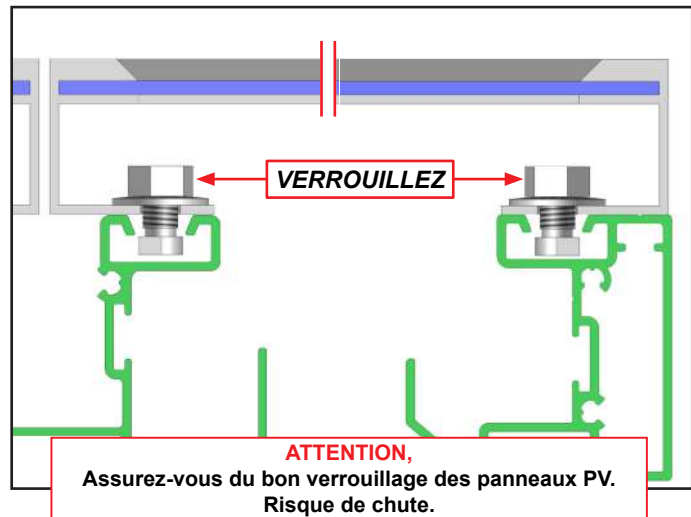
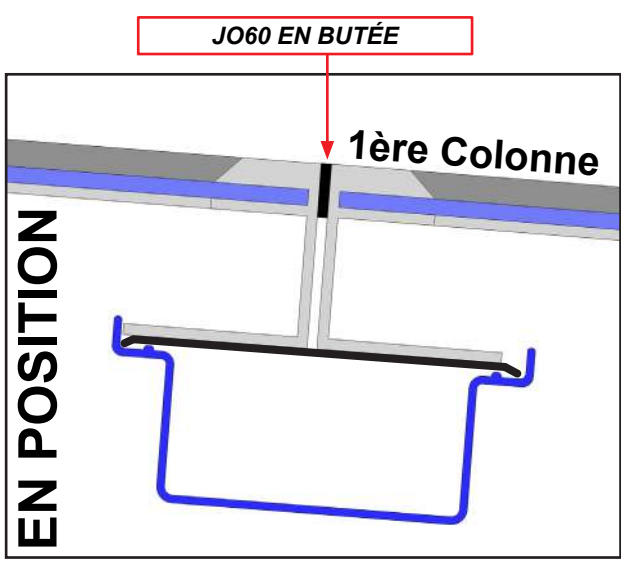
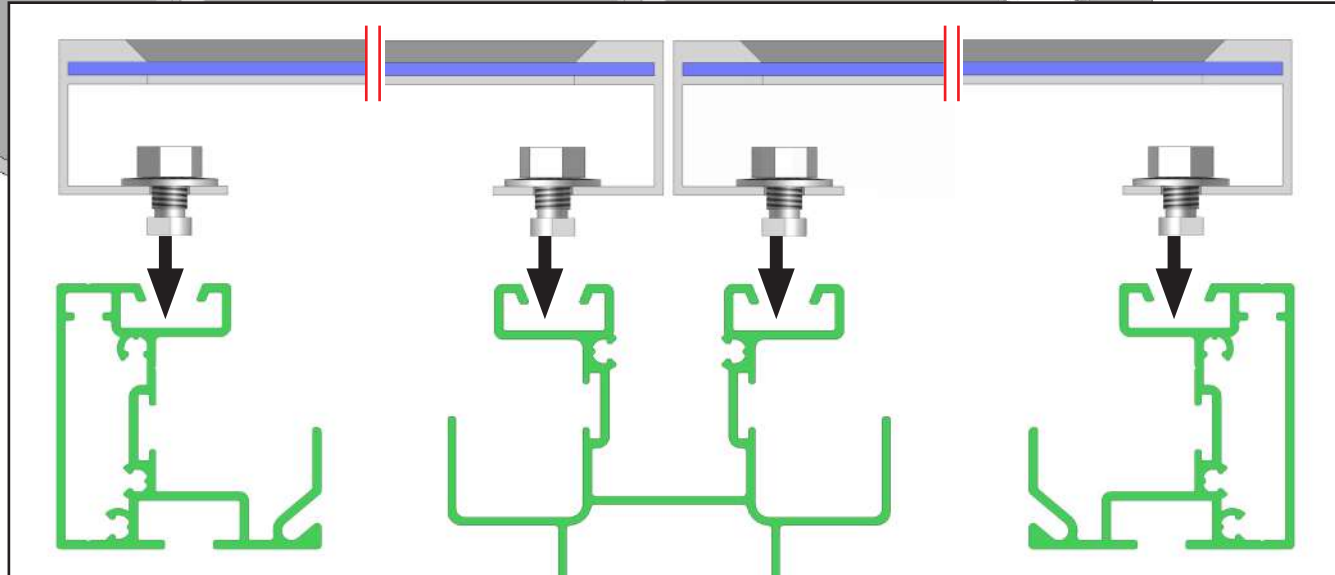
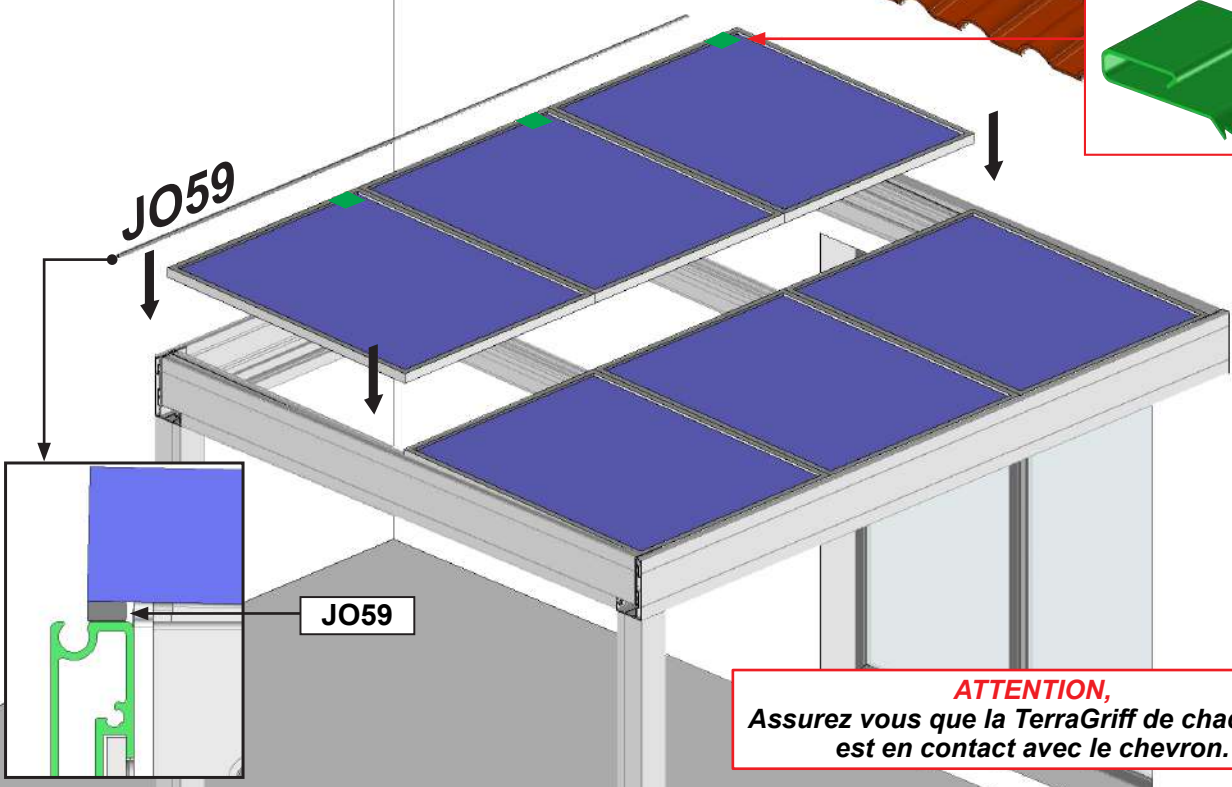
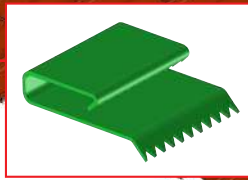

Option LED sur chemin de câble.

Se référer page 27.

21 Préparation du profil chemin de câble.

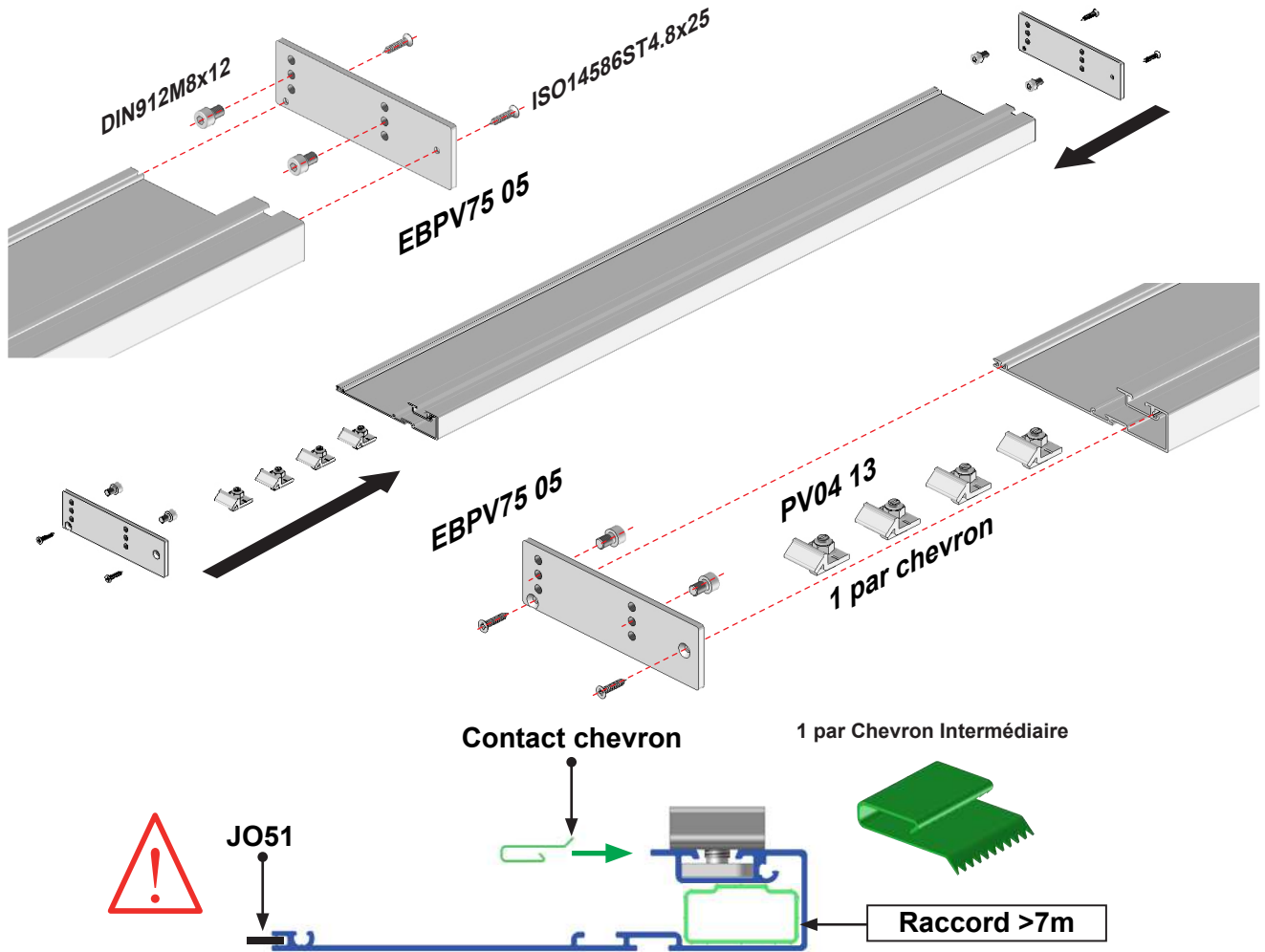

Adaptez la position des DIN912M8x12 selon la position du chemin de câbles.

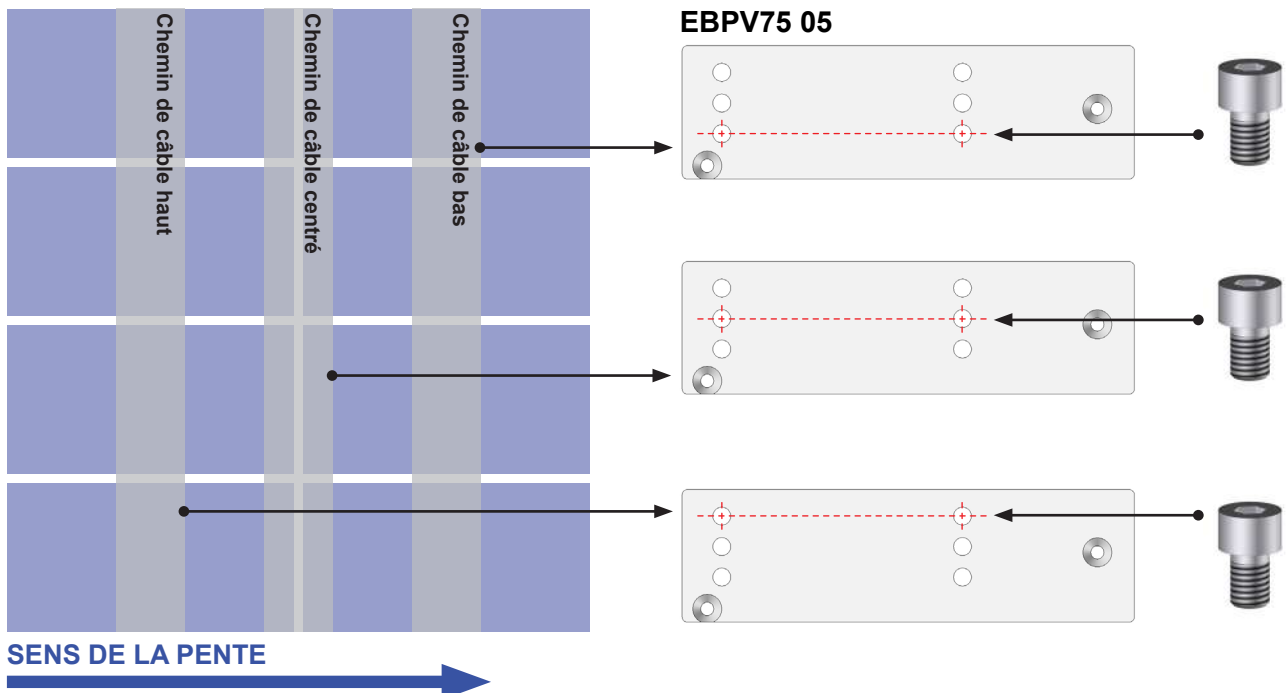

22 Pose du profil chemin de câble.

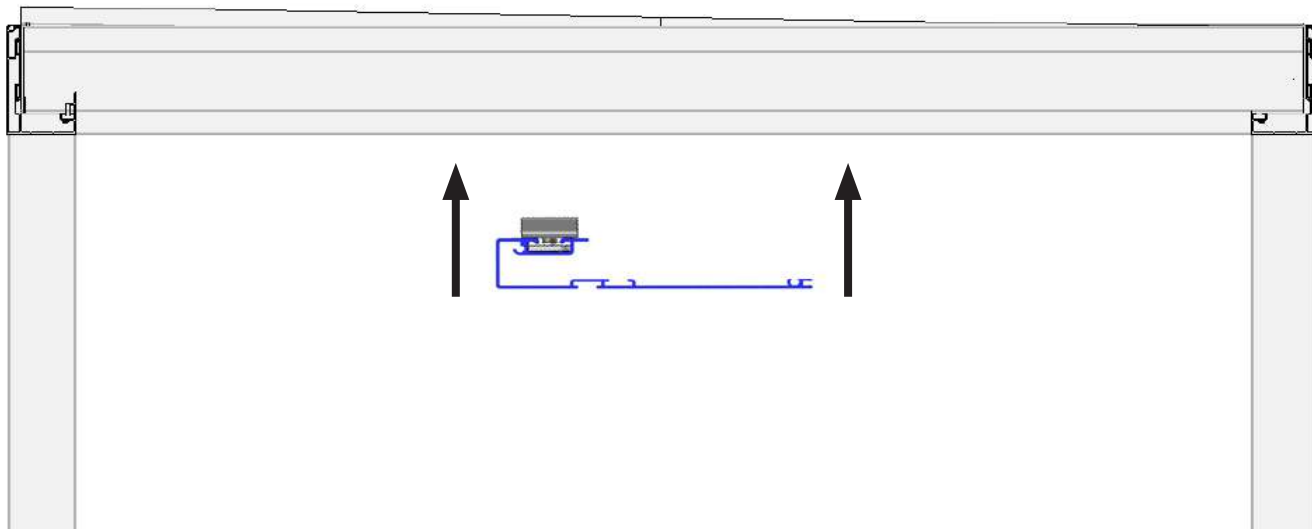

Verrouillez à l'aide des PV04 13 sur chaque chevrons intermédiaires.

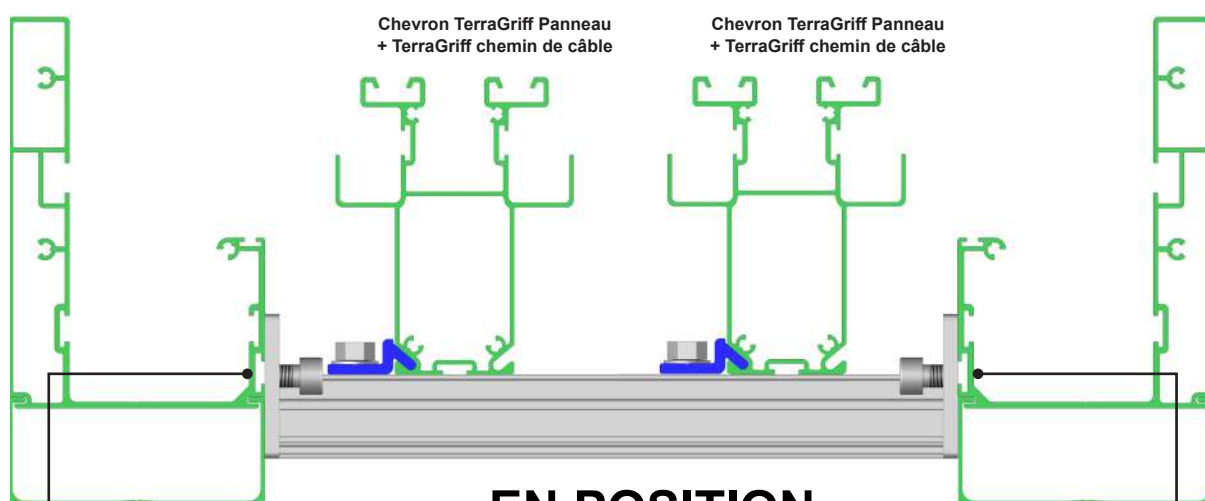

EN POSITION

ATTENTION

Assurez-vous du bon verrouillage du chemin de câble. Risque de chute

Verrouillez sur les chevrons extérieurs.

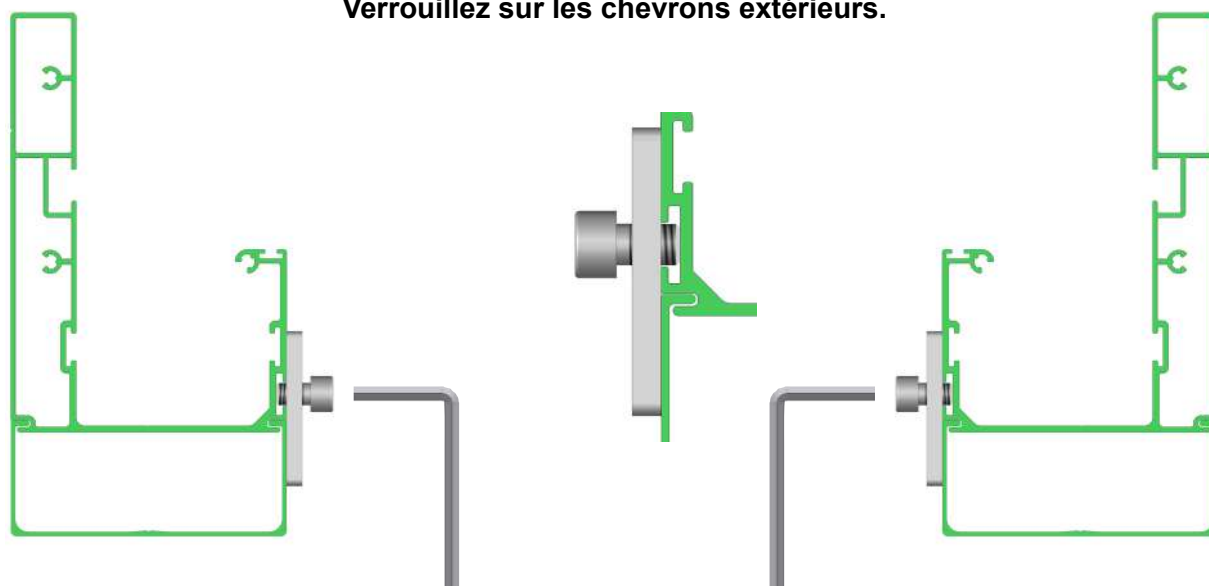

23 Option Chemin de câble. Pose des Micro-onduleurs.

Note : pour des raisons de compréhension, les panneaux PV n'apparaissent plus sur les dessins.

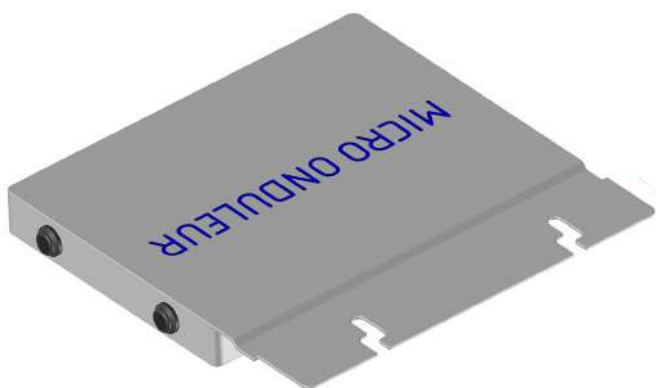

KITVS05 x2

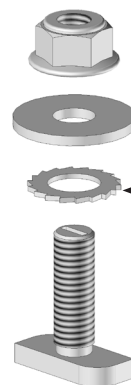

S'assurer que la rondelle de mise à la terre est en contact direct avec le chemin de câble

IMPORTANT :

Déterminez où positionner les micro-onduleurs sur le profil chemin de câble, selon votre installation et votre nombre de panneaux PV.

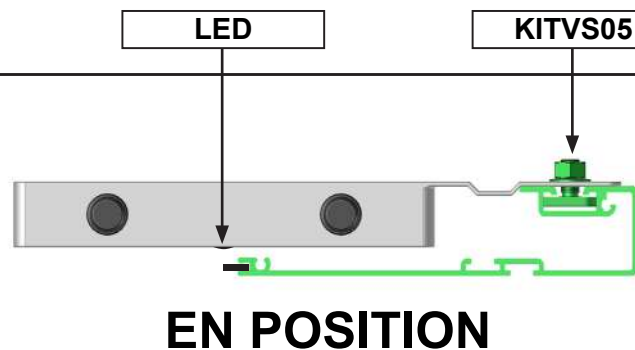
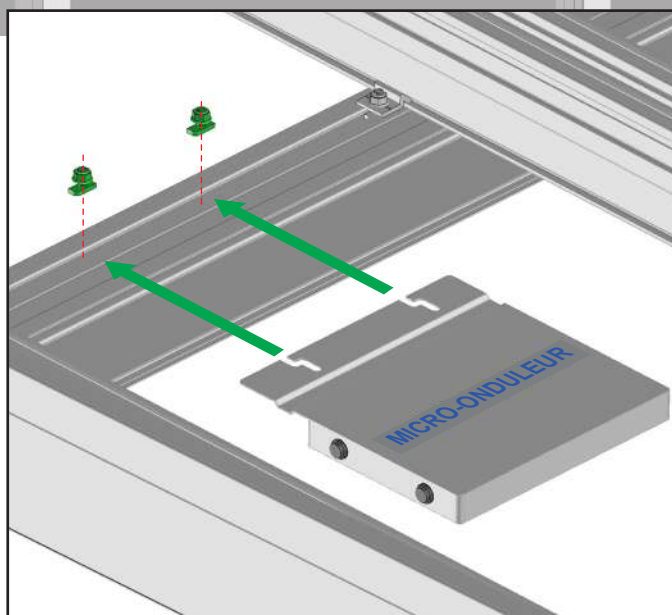
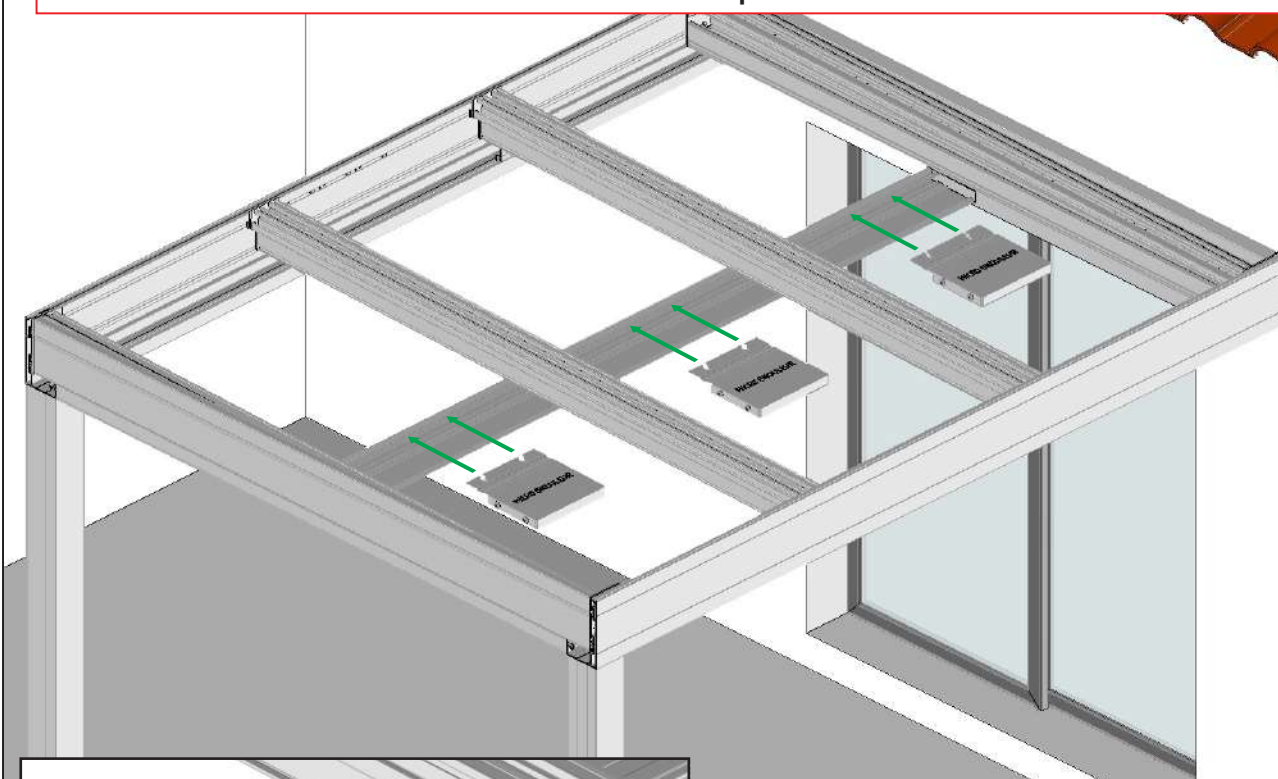

Assurez-vous du bon serrage des micro-onduleurs. Risque de chute.

24 Câblez l'installation.

Se référer à la notice de câblage livrée avec la partie électrique.

25 Finition du chemin de câble.

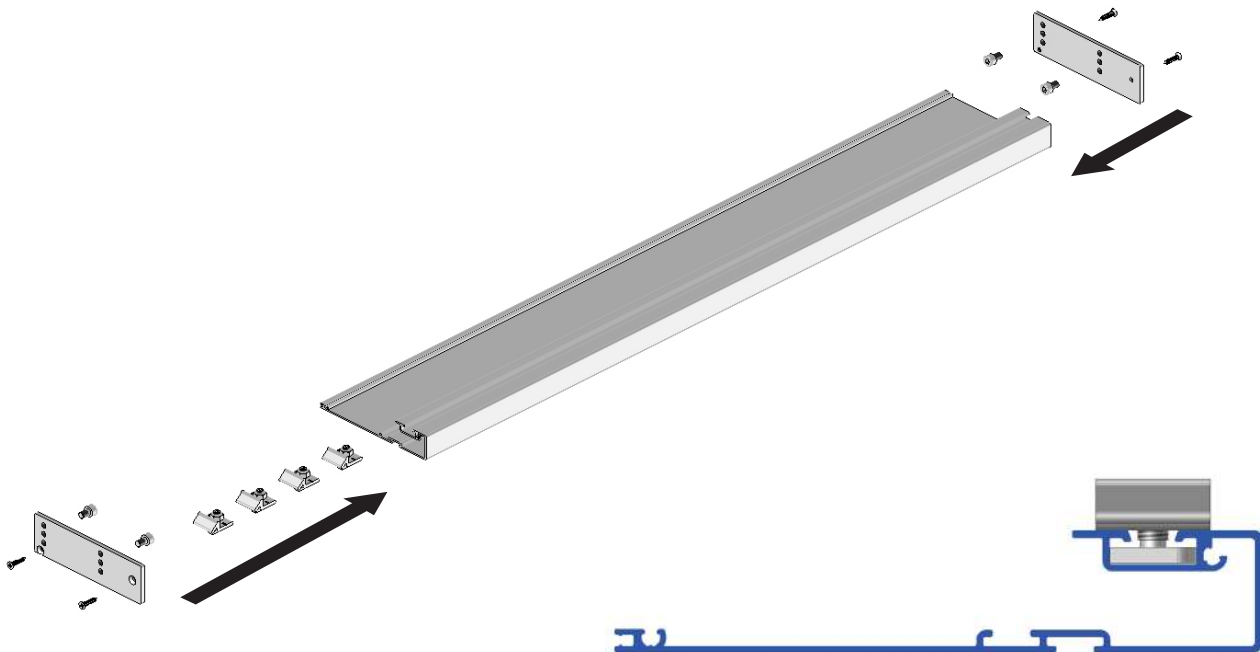

Réalisez les mêmes opérations pour la pose du 2nd PPV75 et le plaquer contre le 1er.

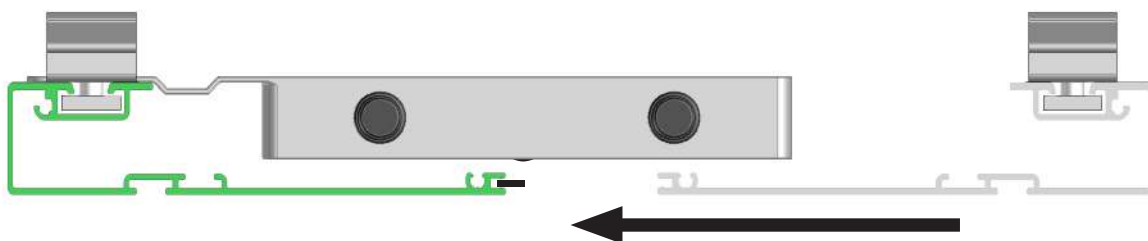

Logez un maximum de câbles dans le chemin de câble.



Option LED sur chemin de câble.

Programmation, se référer à la notice KIT LED.

ATTENTION : Les rubans à LED ont un pas de coupe de 17cm. Adapter la longueur du ruban à la longueur du PPV75.

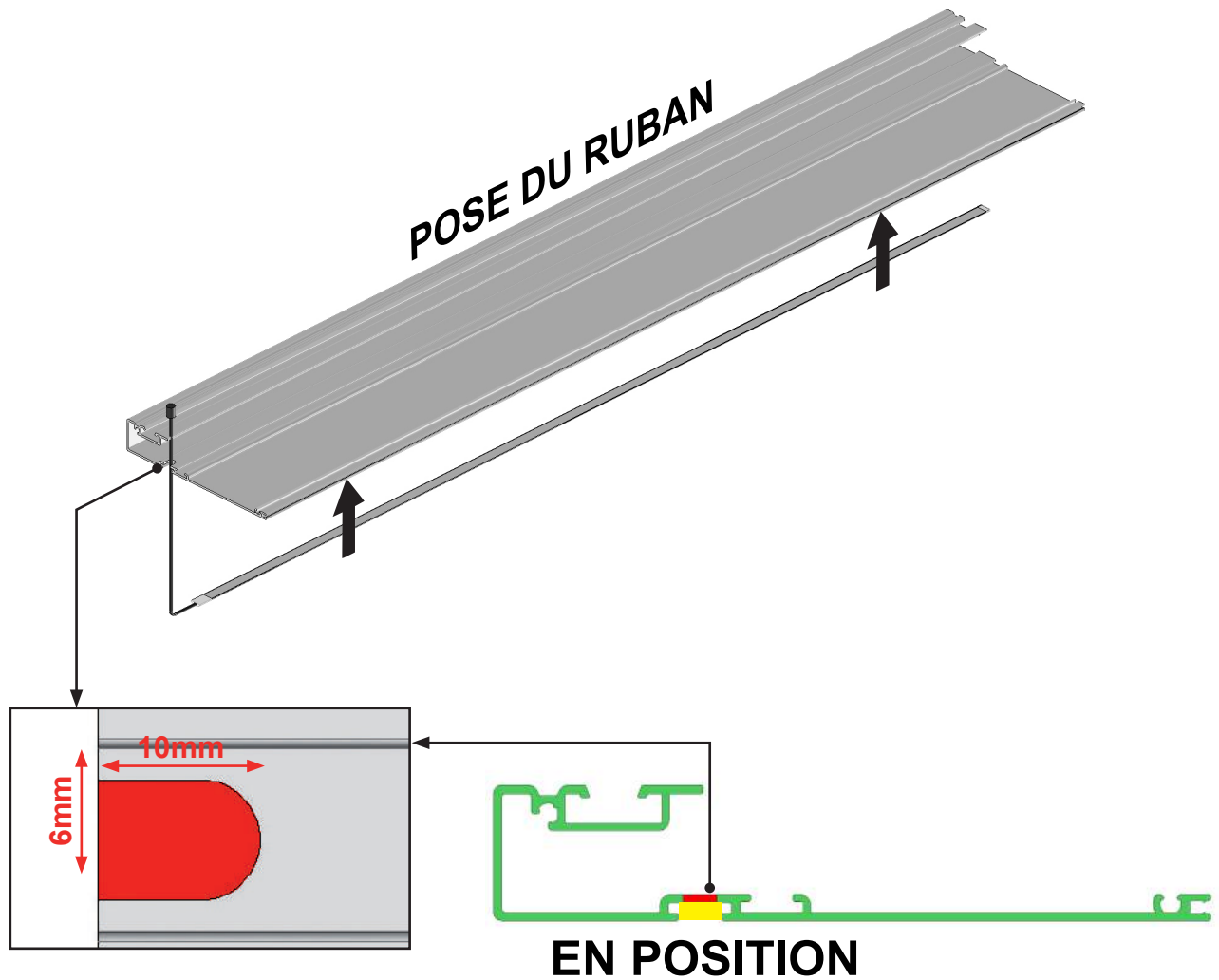
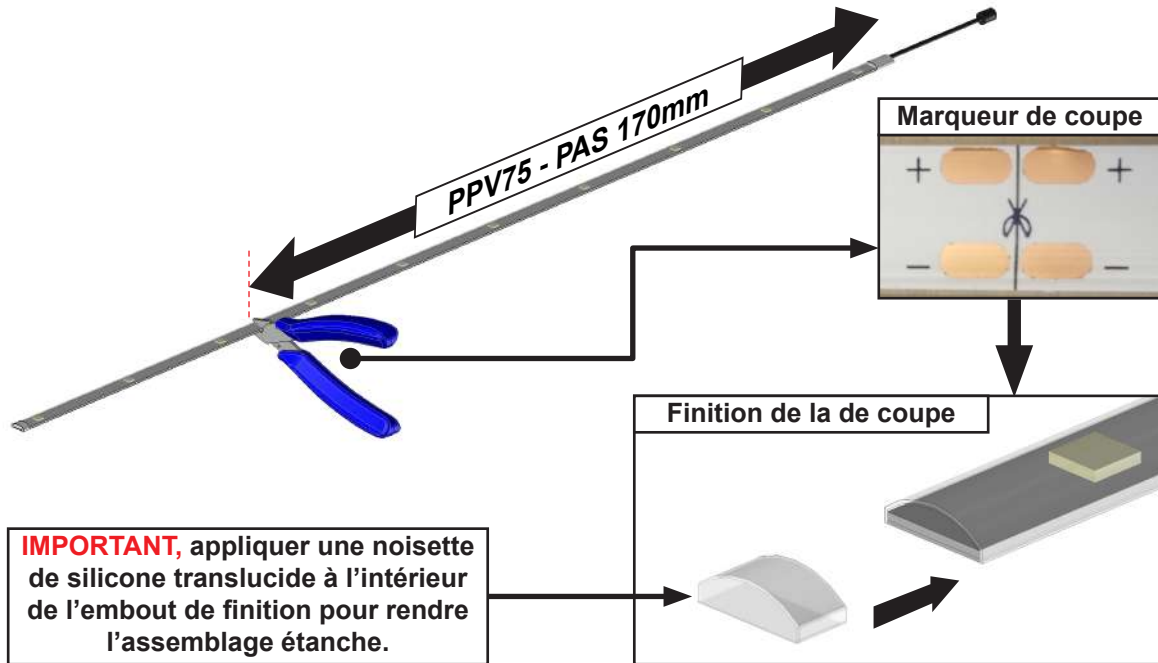

26 Finition profil mural.

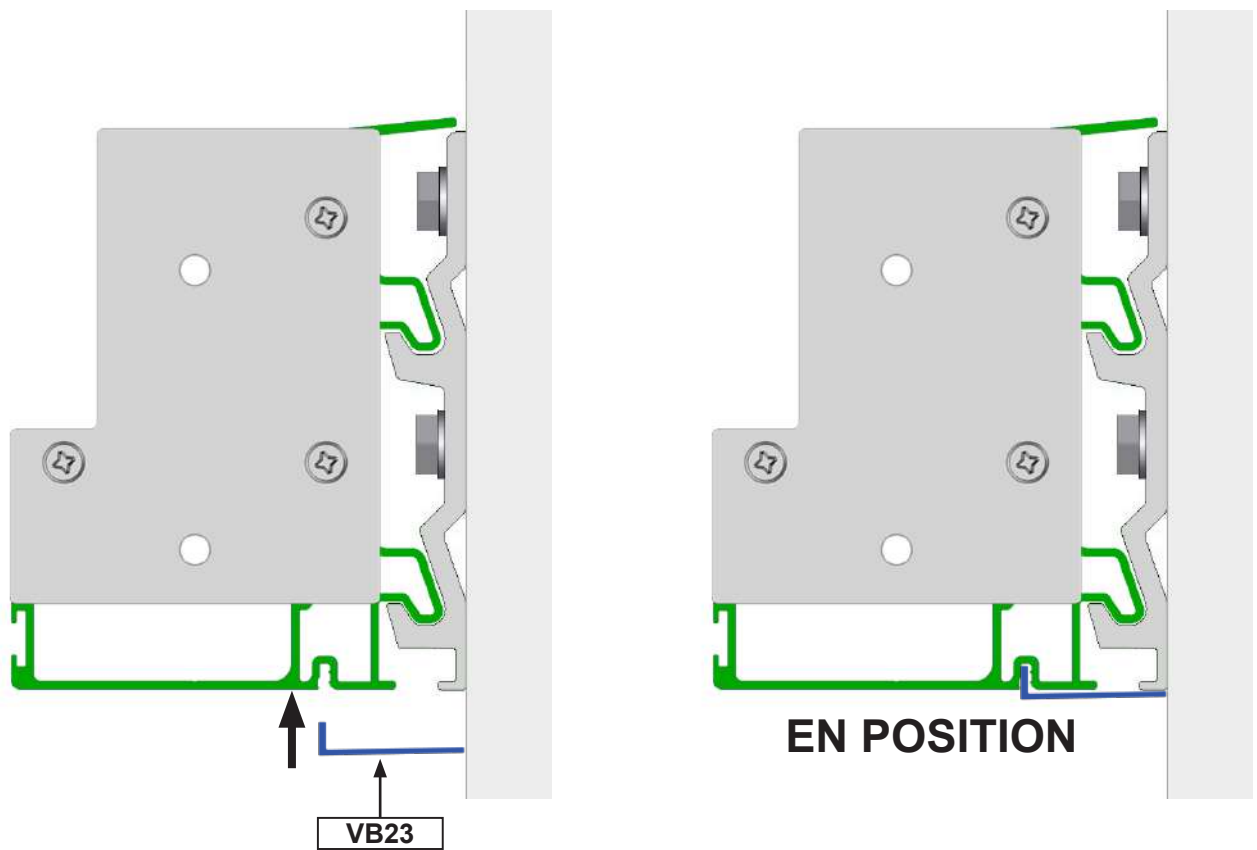

27 Pose des joues de finition. Opération à réaliser de chaque côté.

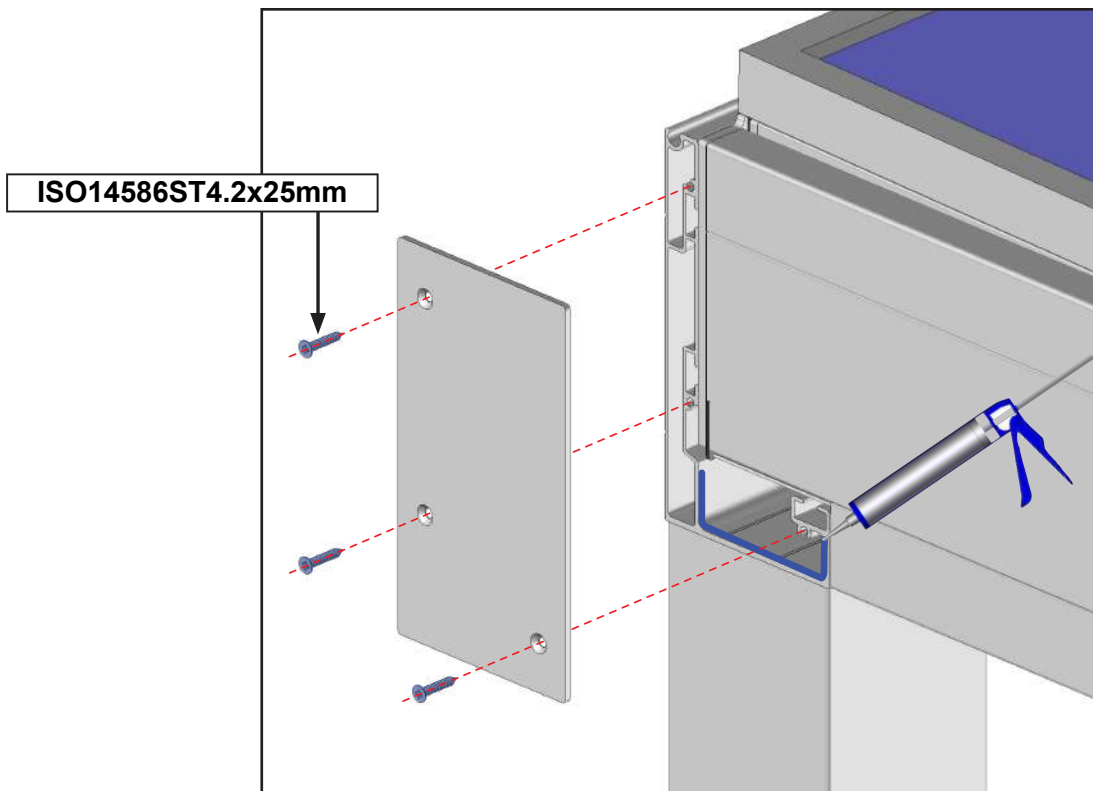

FAQ

1 - Les panneaux photovoltaïques ne se montent pas entre les poutres :

- Vérifier le positionnement des chevrons latéraux. La face extérieure des chevrons doit être alignée avec la face extérieure du profil mural.
- Vérifier l'équerrage de la structure.
- Vérifier le positionnement des poutres intermédiaires.

2 - Eau qui coule le long des poteaux :

- Mauvaise étanchéité au niveau des joues de finition du coffre avant. Vérifier ou réaliser l'étanchéité entre les joues de finition du coffre avant et le coffre avant.

3 - Un ruban de LED reste allumé continuellement :

- Vérifier le passage du câble au niveau de la structure. Contrôler s'il le câble de LED n'est pas dénudé et en contact avec la structure. Attention couper le courant en cas de manipulation.

4 - Un ruban de LED éclaire moins que les autres ou une LED reste allumée en milieu de ruban :

- Dysfonctionnement du ruban de LED. Remplacer le ruban de LED.



MISE EN GARDE



Tenir hors de portée des enfants



- Assurez vous de la fixation complète du produit.
- Vérifier la planéité de votre mur ou sol. Dans le cas d'un mur ou sol creux ou bombé, effectuer un calage du profil mural ou des platines afin de les aligner correctement. Un mauvais alignement peut entraîner un mauvais fonctionnement, la casse et ou la chute du produit.
- Déconnecter le produit de l'alimentation électrique lorsque des opérations d'entretien sont en cours.
- Ne pas laisser les enfants jouer avec les connexions de l'installation du produit.
- Faites attention à vos doigts lors de l'installation.
- Aucune modification de conception ou de configuration de l'équipement ne doit être effectuée sans consultation préalable du fabricant.
- N'utilisez jamais d'accessoires non recommandés par le fabricant. Ceux-ci pourraient en effet créer des risques pour l'utilisateur et endommager le produit. N'utilisez que des pièces et accessoires d'origine.
- En cas de stockage du produit ce dernier doit être stocké sous un abri en milieu sec non humide.
- Ne posez pas le produit dans des endroits soumis à des vibrations ou impulsions.
- Utilisez les fixations adaptées en fonction du matériau de votre façade et votre sol. Demandez conseil à un spécialiste. La quincaillerie de fixation n'est pas fournie.
- Ne pas déballer le produit à l'aide d'un outil pouvant le rayer.

UTILISATION DU PRODUIT :

- Utilisez seulement ce produit en fonction de l'utilisation prévue.
- Nous déclinons toute responsabilité en cas de dommages liés à une utilisation incorrecte ou au non-respect des instructions.
- N'accrochez rien sur l'armature du produit. Il pourrait tomber et causer des dommages matériels et/ou des blessures corporelles.
- Ne pas se suspendre à l'armature du produit. Il pourrait tomber et causer des dommages matériels et/ou des blessures corporelles.
- Assurez-vous de la propreté des panneaux photovoltaïques pour avoir une production optimale.
- N'installez pas de barbecue sous le produit et n'allumez pas de feu à proximité.

RÉPARATION ET ENTRETIEN :

- Ne jamais essayer de démonter ou de réparer le produit sans les qualifications requises. Faites appel à un professionnel afin de réaliser les réparations nécessaires.
- Ne pas utiliser le produit si une réparation est nécessaire.
- Vérifier fréquemment au court de l'année l'installation pour déceler tout mauvais équilibrage ou tout signe d'usure des pièces.
- Vérifier fréquemment au court de l'année les fixations murales ou au sol du produit, les vis de serrage des cadres, la fixation des éléments photovoltaïques et de tous les éléments de maintien ou de fixation.
- Nettoyer l'armature en début et fin de saison. Attention ne pas utiliser de produit détergent.
- Retirer fréquemment les éléments extérieurs à la structure présents dans les chevrons et dans le coffre avant (feuille d'arbre, sable etc...) afin que l'évacuation des eaux soit toujours optimale. Un mauvais entretien engendre un débordement de l'eau des éléments de la structure.
- Nettoyer les panneaux PV 2 à 3 fois par an afin de garder une production optimale. Attention ne pas rayer les panneaux PV.

VUE ÉCLATÉE

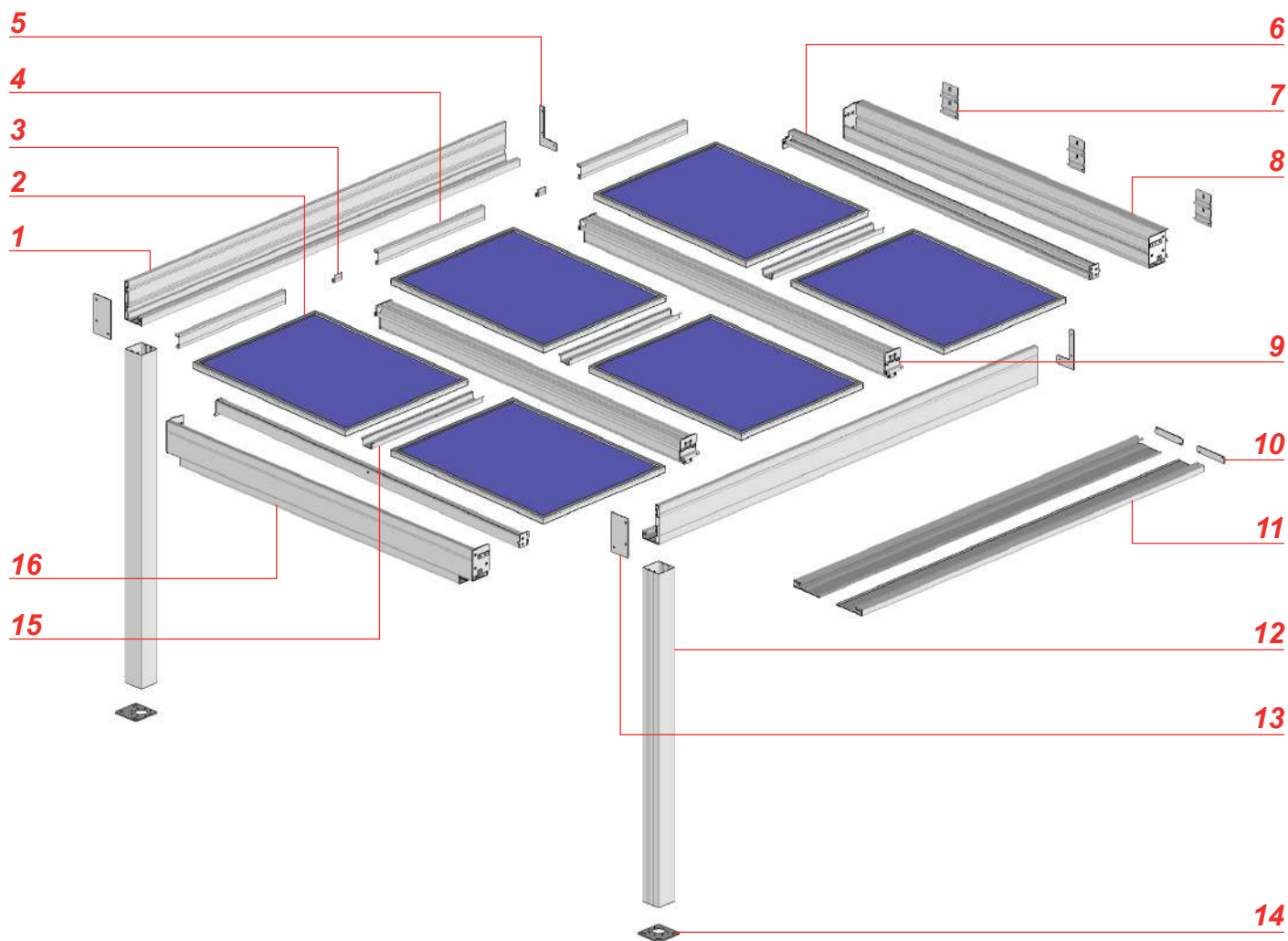

Repère	Références	Désignation
1	PBSO45	Profil coffre latéral
2	-	Panneau PV
3	PV66	Clip finition chevron
4	PPV64	Clip finition coffre latéral
5	PPV74	Gouttière Inter-panneaux
6	Section Éclaté	Support panneaux PV
7	S210 02	Support mural
8	Section Éclaté	Profil mural
9	Section Éclaté	Chevron intermédiaire
10	EBPV75	Bouchon chemin de câble
11	PPV75	Profil chemin de câble
12	PA29	Profil poteau
13	JBSO45	Joue de finition coffre latéral
14	ST38	Platine de fixation au sol
15	PPV74	Profil gouttière inter-panneau
16	Section Éclaté	Cadre Avant

SECTIONS ÉCLATÉES

Cadre avant et profil mural

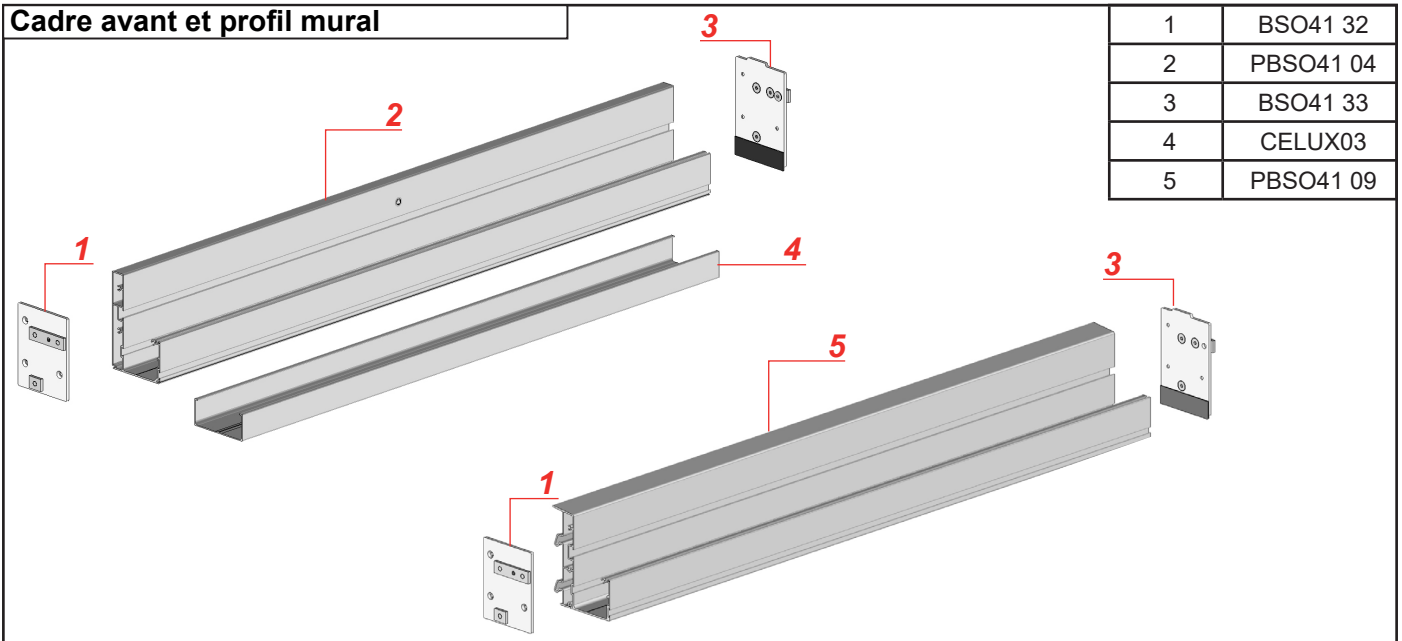

Chevron Intermédiaires

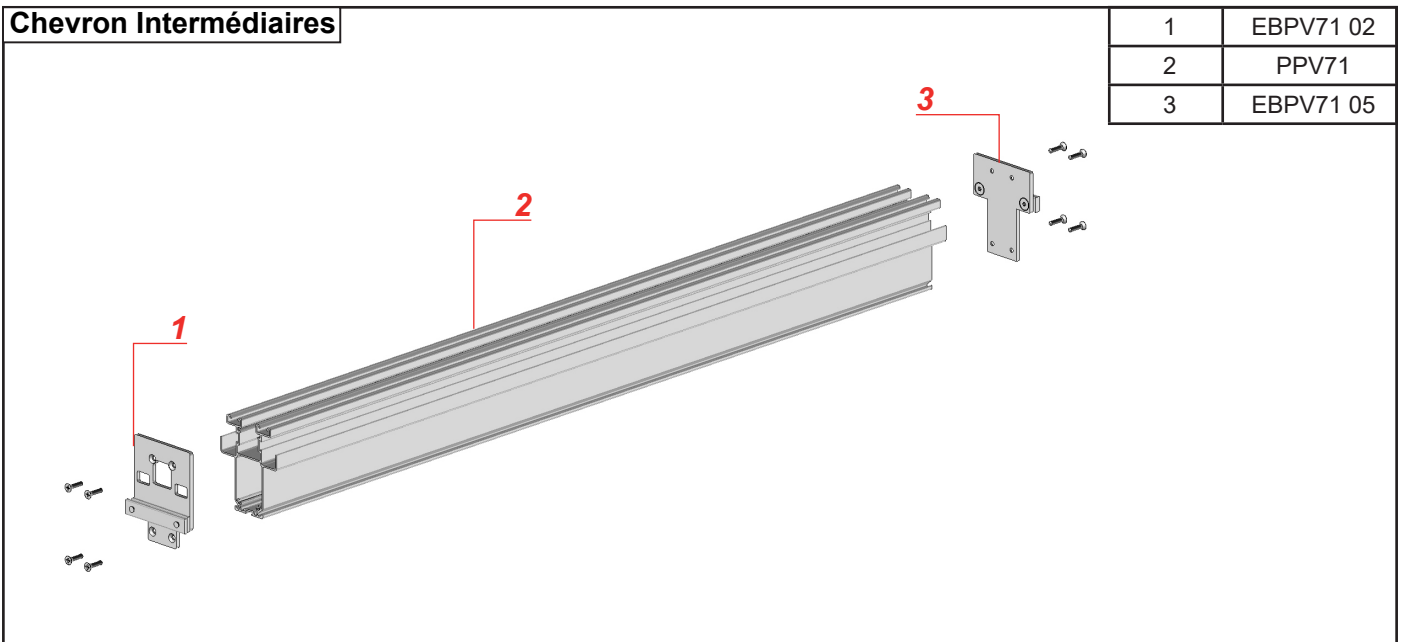

Support

