



**Communiqué de presse**  
Rivesaltes, juillet 2022

**MITJAVILA**

Toujours un projet devant soi !

# Stores grandes dimensions Nouveau système Gliss'Control

**Innovation** CHEZ MITJAVILA



# Stores grandes dimensions

## Nouveau système Gliss'Control

INNOVATION CHEZ MITJAVILA

Le groupe Mitjavila qui ne cesse d'innover sort aujourd'hui un tout nouveau système de compensation du tube d'enroulement nommé «**Gliss'Control**» permettant de réduire les plis qui se forment parfois sur des stores de grandes dimensions.

### Un système ingénieux de glissière et roulement

La flexion du tube d'enroulement causée par la tension des bras est la première cause de plis sur les toiles et provoque également des bourrelés lors de l'enroulement réduisant l'encombrement du coffre. Le **Gliss'Control**, nouveau système d'enroulement est monté sur deux glissières permettant au tube de se déplacer d'avant en arrière.

### Mouvement d'avant en arrière

Le tube d'enroulement grâce à ce nouveau système se déplace en avant lorsque la toile se déroule et que les bras la tendent. Il est petit à petit plaqué de toute sa longueur sur l'avant du coffre (figure 2). Il ne fléchit plus (ce qui pouvait être le cas sur de grandes longueurs).

Le moteur est monté sur une glissière, une seconde glissière équipe le tube d'enroulement à l'autre extrémité. L'enroulement épouse la forme du coffre bénéficiant ainsi de sa rigidité. Ce nouveau système Gliss'Control supprime les contraintes mécaniques que subissait le tube d'enroulement sans ce système.

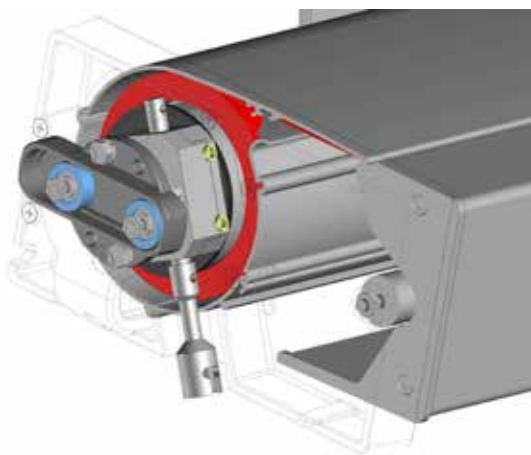
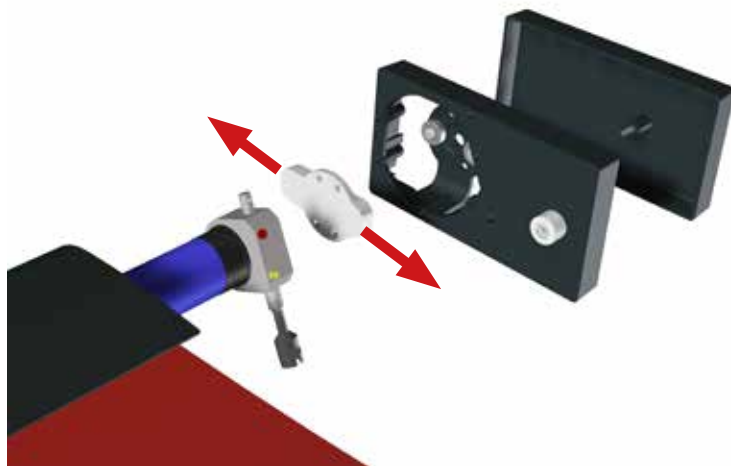

Figure 1 - Store fermé (toile enroulée)

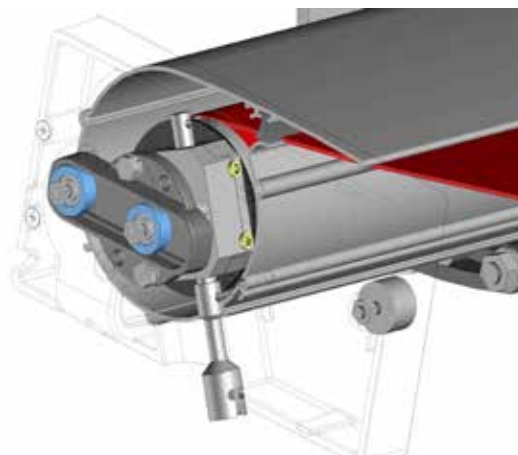

Figure 2 - Store ouvert (toile déroulée)

### Quels modèles disposent de ce système innovant ?

Ce tout nouveau système innovant a été conçu pour le nouveau coffre 262 de la gamme coffres compacts. Tout comme le coffre 260, il s'agit d'un store coffre qui peut mesurer jusqu'à 7 mètres de large et 3,50 m d'avancée. Il est désormais disponible sur le coffre 262 avec des moteurs TM / TME et TMS (manoeuvre de secours). Le système a été porté également sur le modèle 260 en motorisation TM / TME seulement. Cependant, comme innover est dans notre ADN et que nous sommes toujours en quête d'une amélioration constante, il est très probable que ce nouveau système sera généralisé sur de nombreux modèles de stores.

#Mitjavila

### CONTACT PRESSE

Ariane Andurand  
04 68 38 20 00  
a.andurand@mitjavila.com

www.mitjavila.com - Suivez-nous ...



Mitjavila S.A.S - Production France  
Siège social: D900 - B.P. 99 - 66602 RIVESALTES - FRANCE  
Tél: 04 68 38 20 00 - www.mitjavila.com